



А. А. Плешаков

# Окружающий МИР

Рабочая  
тетрадь

Blank writing area with four horizontal lines.

Часть  
2

ШКОЛА РОССИИ

А. А. Плешаков

# Окружающий МИР



Рабочая  
тетрадь

Учебное пособие

В двух частях

**Часть 2**

*14-е издание, переработанное*

Москва  
«Просвещение»  
2023

1

класс









## Серия «Школа России» основана в 2001 году

Выполнение заданий с использованием пособия «От земли до неба. Атлас-определитель» определяется учителем в зависимости от наличия книги в школьной библиотеке или у учащихся.

Для соблюдения правил информационной безопасности поисковый запрос в Интернете осуществляется детьми с помощью взрослых (педагогических работников, родителей или законных представителей несовершеннолетних обучающихся).

## УСЛОВНЫЕ ОБОЗНАЧЕНИЯ

-  — работаем в паре
-  — работаем в команде
-  — работаем со взрослыми
-  — выполняем задание повышенной сложности
-  — используем Приложение
-  — используем атлас-определитель «От земли до неба»

Рабочая тетрадь для 1 класса (в двух частях) подготовлена к учебнику «Окружающий мир. 1 класс» (авт. А. А. Плешаков), доработанному в соответствии с требованиями Федерального государственного образовательного стандарта начального общего образования (Приказ Министерства просвещения РФ № 286 от 31.05.2021 г.).

В учебном пособии содержатся упражнения, которые помогают обучающимся обобщить и систематизировать знания, сформировать практические умения и навыки. Материал рабочей тетради позволяет реализовать системно-деятельностный подход, организовать дифференцированное обучение.

Для занятий в семье предназначен вкладыш «Научный дневник» (в 1-й части тетради) с заданиями, которые ребёнок с помощью взрослых выполняет в течение учебного года.

## 3. ГДЕ И КОГДА?

### Когда учиться ИНТЕРЕСНО?

**1.** Вспомните и расскажите, что вы чувствовали в первый день учёбы. Выполните рисунок, передающий ваше настроение в этот памятный школьный день.

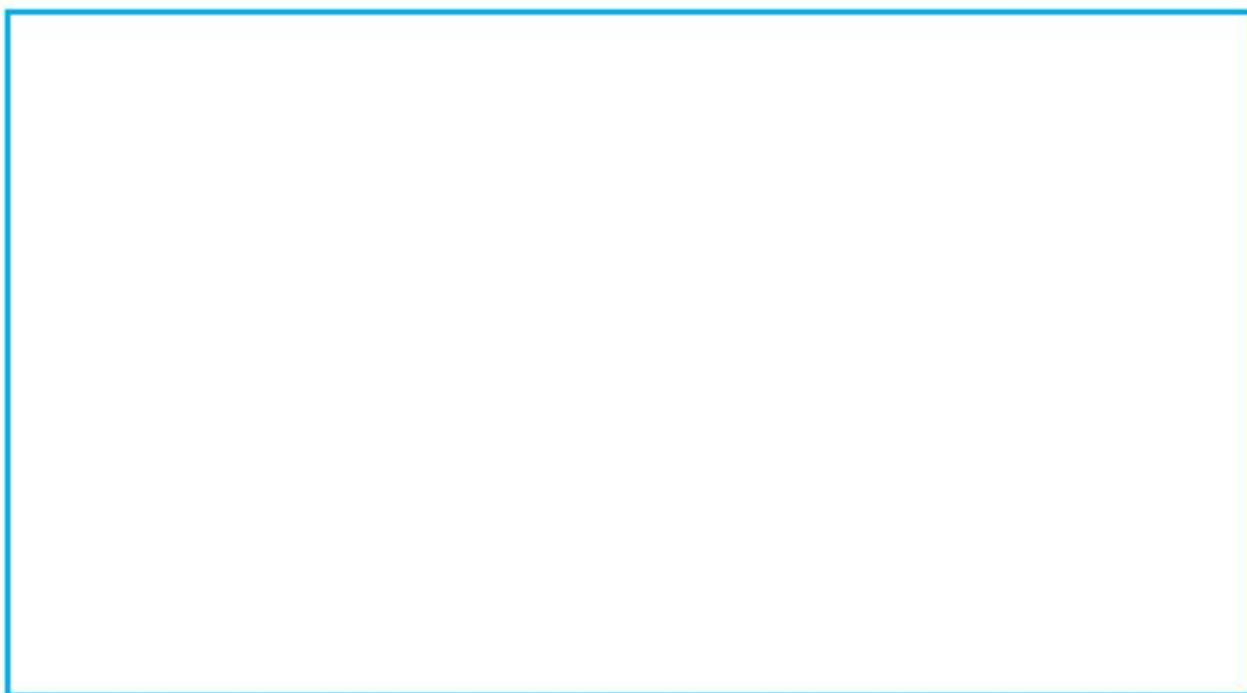

**2.** Подбери слова благодарности своему учителю. Попроси взрослых помочь тебе их записать.

---

---

---

---



## Когда придёт суббота?

1. Какие из этих школьных принадлежностей использовались в прошлом? Обведи их зелёным карандашом. Чем мы пользуемся сейчас? Обведи эти предметы красным карандашом.



Пофантазируй и нарисуй школьные принадлежности будущего.



**2.** Пронумеруй названия дней недели в правильной последовательности, начиная с понедельника. Попроси соседа по парте проверить твою работу.

Среда

Четверг

Пятница

Воскресенье

Вторник

Суббота

Понедельник

**3.** Если есть возможность, рассмотрите старинную фотографию вашего города (села). Перерисуйте её в тетрадь.

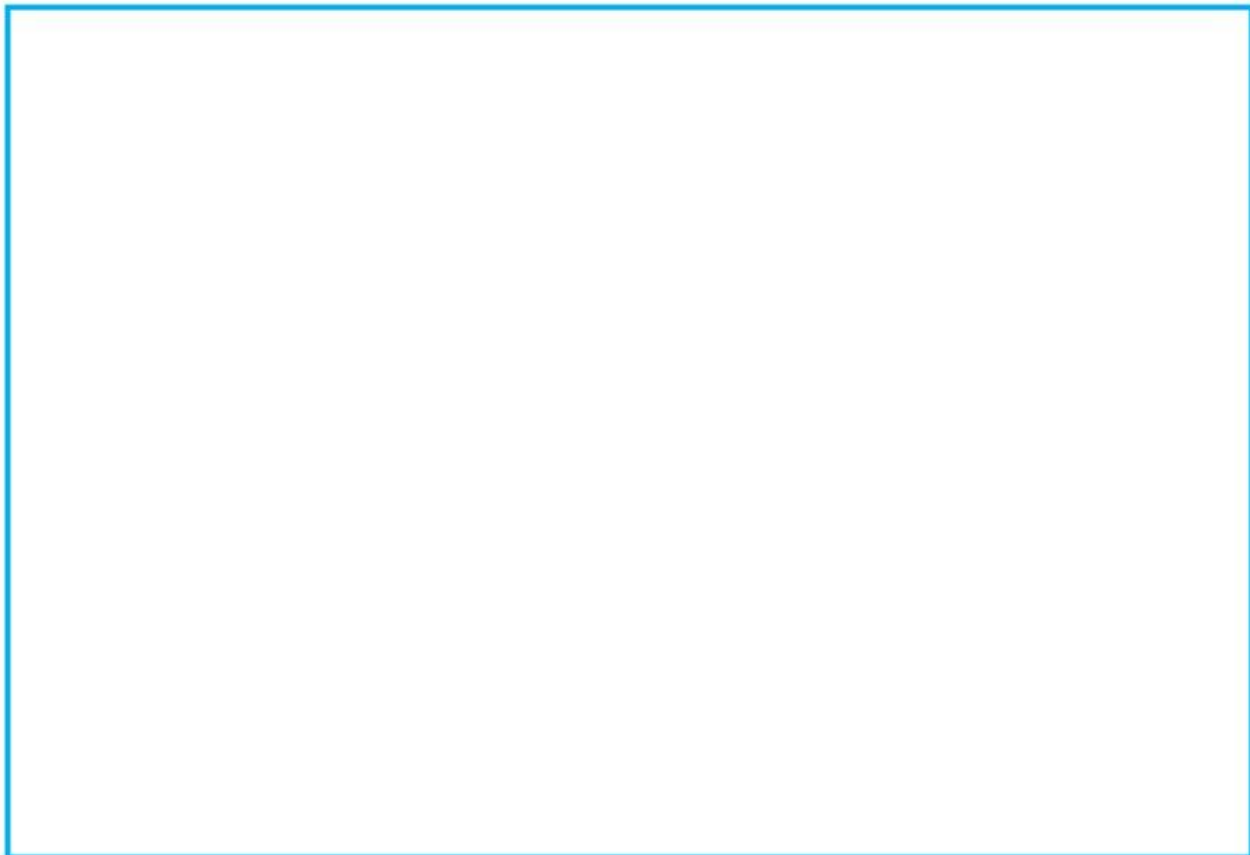

**Наш город (село) в прошлом**



Здесь нарисуйте свой город (село) в наши дни.

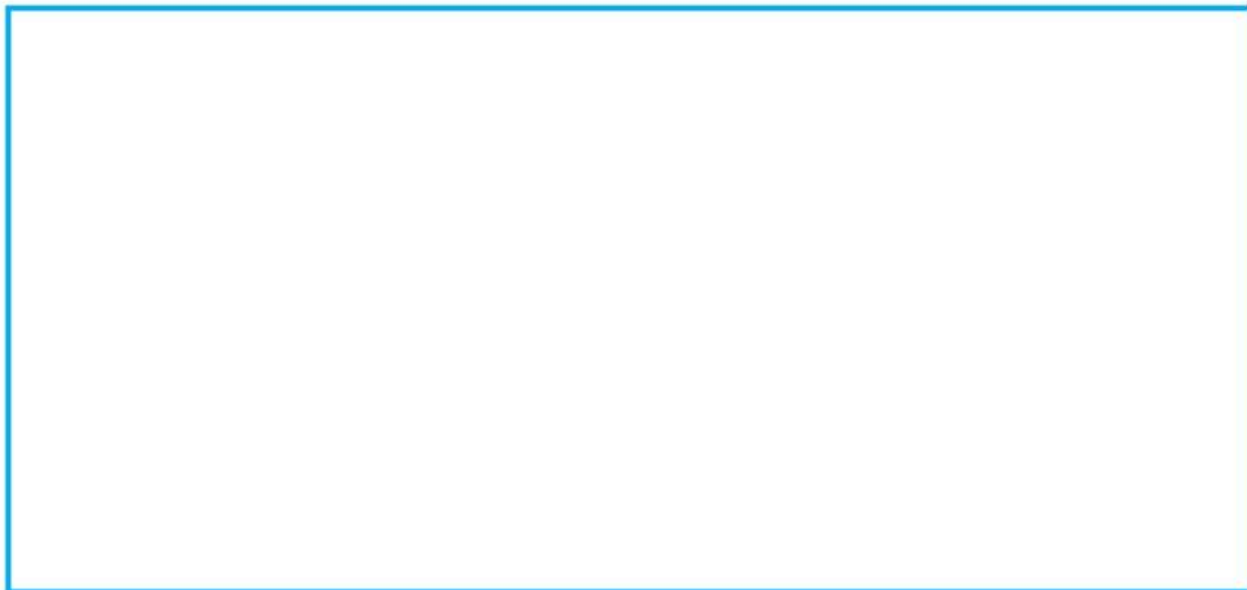

**Наш город (село) в настоящем**

Пофантазируйте, каким может стать ваш город (село) в далёком будущем. Нарисуйте.

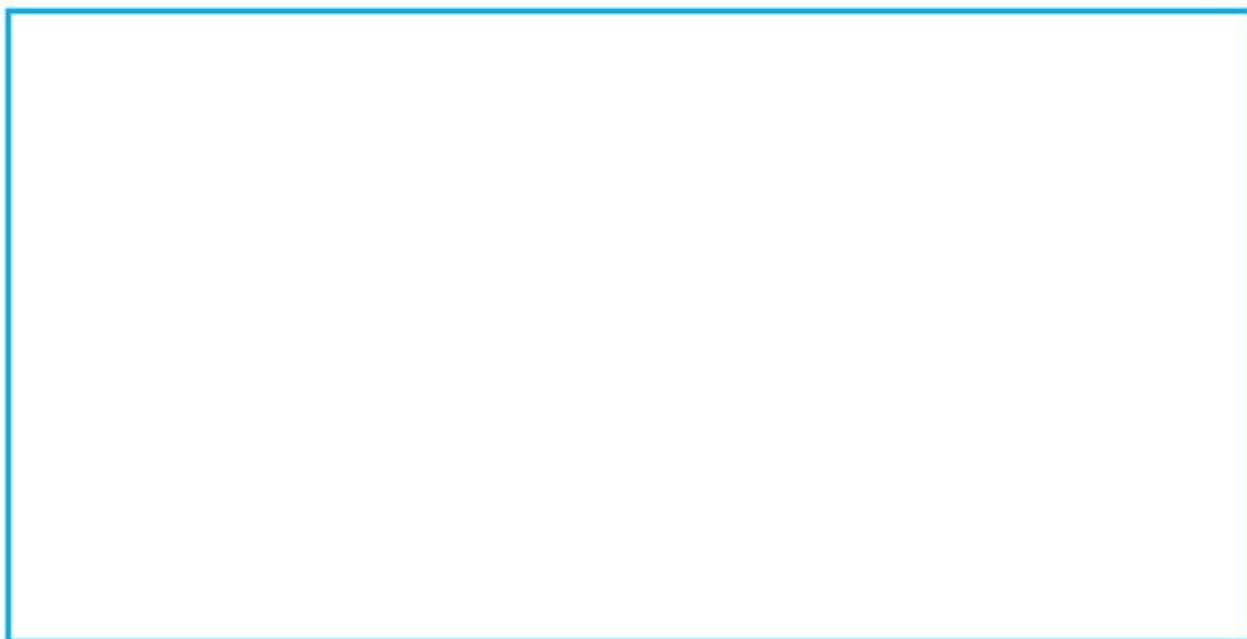

**Наш город (село) в будущем**

# Когда наступит лето?

1. Вырежи из Приложения рисунки и налей их в правильной последовательности. Начни с весны.

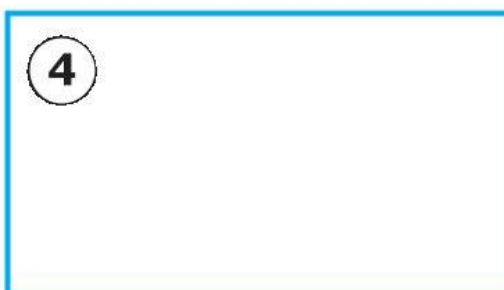
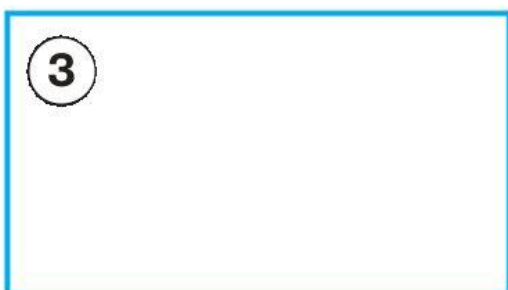
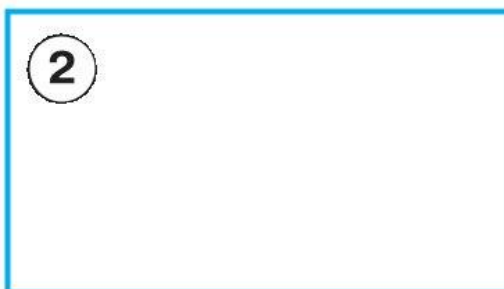

2. Подумайте, в какое время года Муравьишка носит такую одежду. Нарисуйте по одному предмету своей одежды, подходящему для каждого времени года.

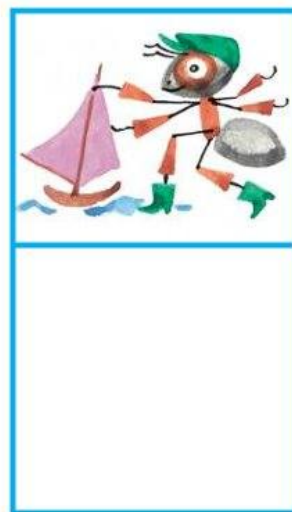
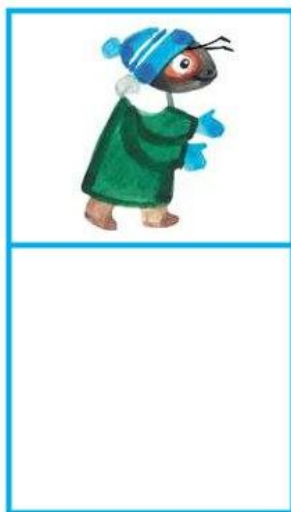
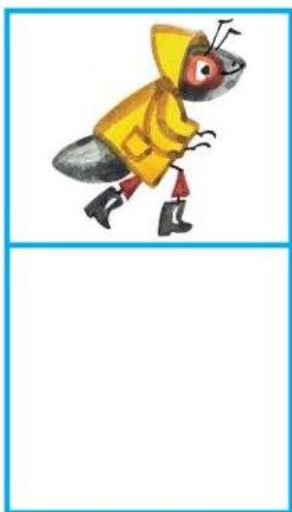
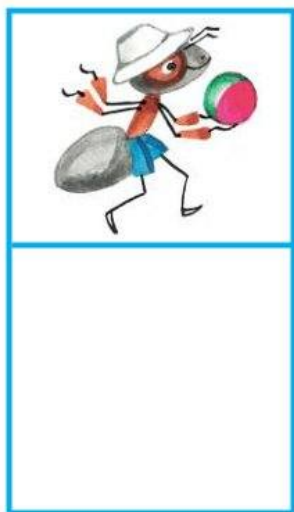





**3.** К каким временам года относятся эти месяцы? Придумайте значок для каждого времени года. Нарисуйте его в кружках рядом с названиями месяцев.

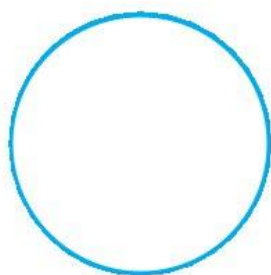

Декабрь

Январь

Февраль

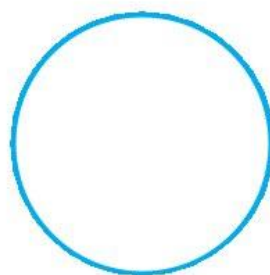

Март

Апрель

Май

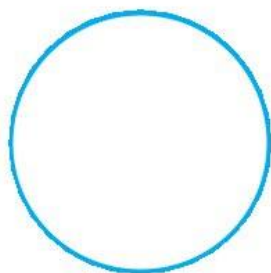

Июнь

Июль

Август

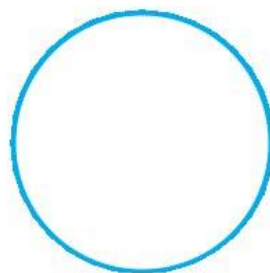

Сентябрь

Октябрь

Ноябрь



**4.** С помощью рисунка-схемы в учебнике или самостоятельно пронумеруй названия месяцев в правильной последовательности. Начни с января. Попроси соседа по парте проверить твою работу.

Сентябрь

Март

Июль

Январь

Август

Ноябрь

Июнь

Октябрь

Февраль

Май

Декабрь

Апрель

## ГДЕ ЖИВУТ БЕЛЫЕ МЕДВЕДИ?

1. Обведи лишний рисунок в каждом ряду. Объясни своё решение.

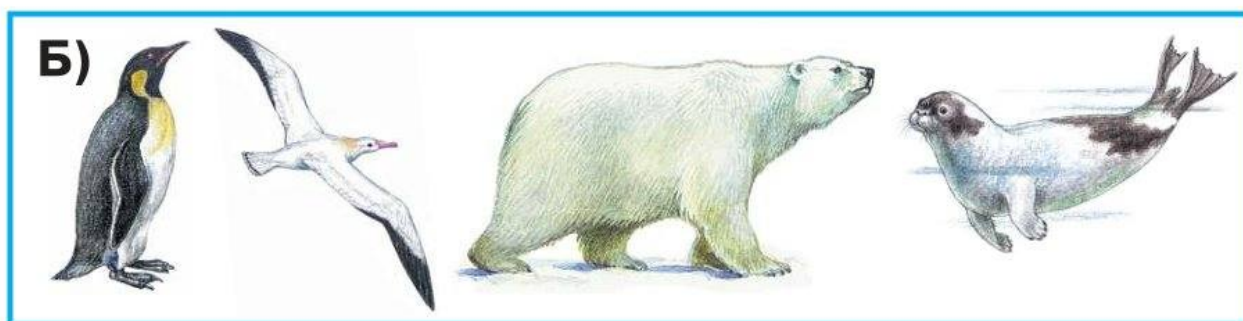
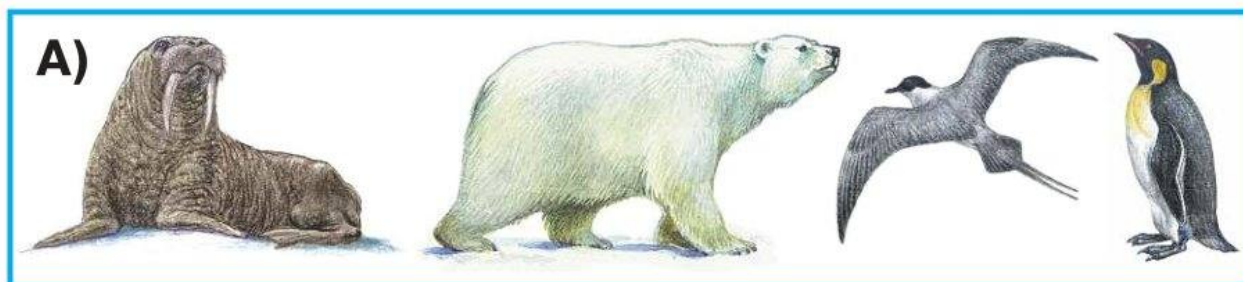

2. Как вы думаете, охотятся ли белые медведи на пингвинов? Докажите. Стрелками укажите, где живут эти животные.

Во льдах Северного Ледовитого океана



В Антарктиде





**3.** В дополнительной литературе, Интернете узнайте подробнее о животном мире холодных районов. Приготовься рассказать на уроке, что показалось тебе самым интересным.

## Где живут слоны?

**1.** Определи, какой из этих слонов африканский, а какой — индийский. Укажи стрелками. Объясни, по какому признаку тебе удалось их различить.

**Африканский слон**

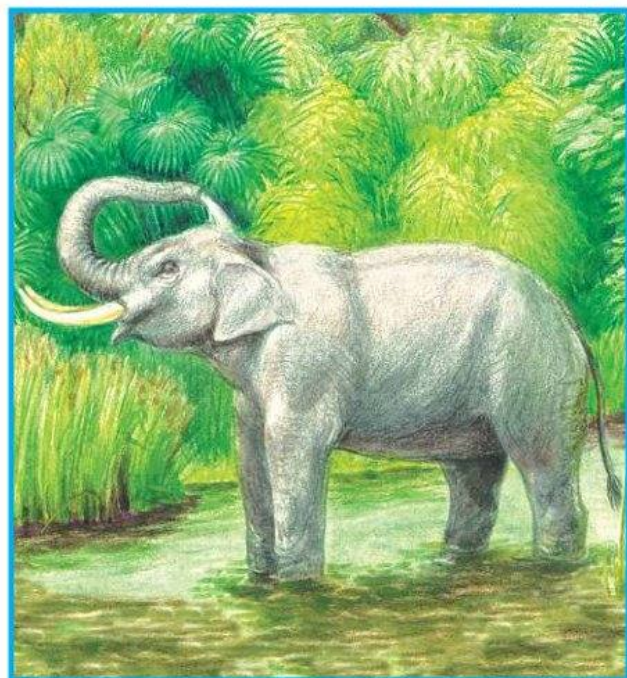
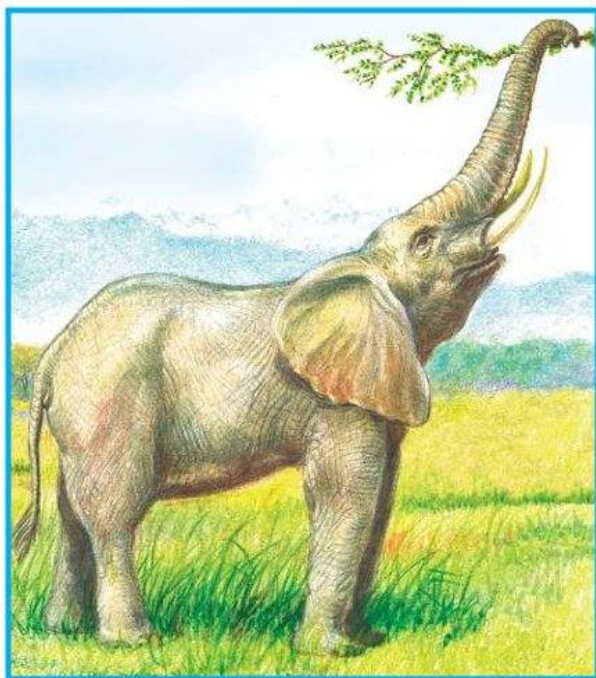

**Индийский слон**



2. Укажи стрелками, где живут эти животные.



В саванне

В тропическом лесу

3. Посчитайте, сколько животных спряталось в этом лесу. Назовите их.

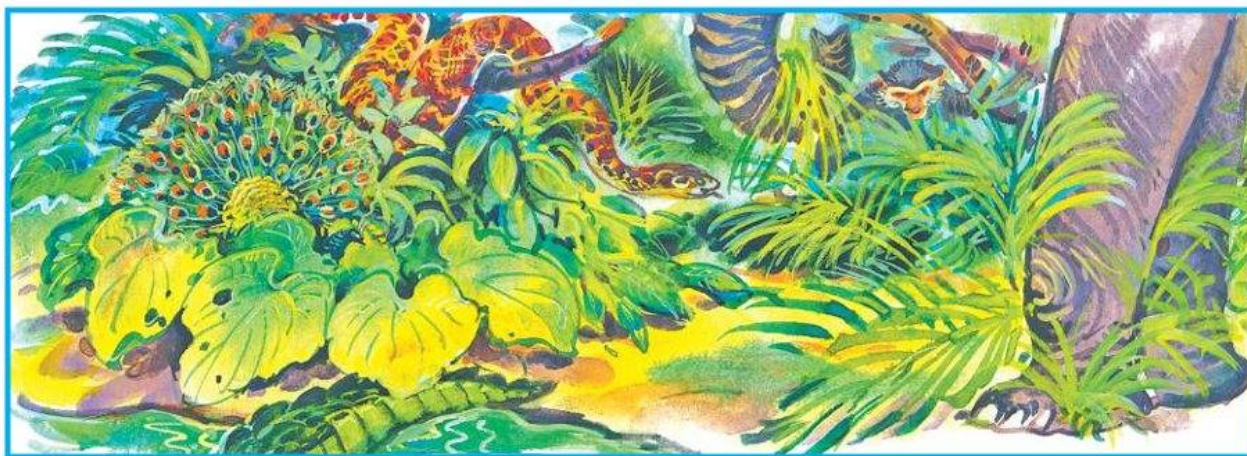

4. В дополнительной литературе, Интернете узнайте подробнее о животном мире жарких районов. Приготовься рассказать на уроке, что показалось тебе самым интересным.



## ГДЕ ЗИМУЮТ ПТИЦЫ?



1. Знаете ли вы этих птиц? Соедините линиями рисунки и названия. Проверьте себя по учебнику или атласу-определителю.

Синица

Зяблик

Жаворонок

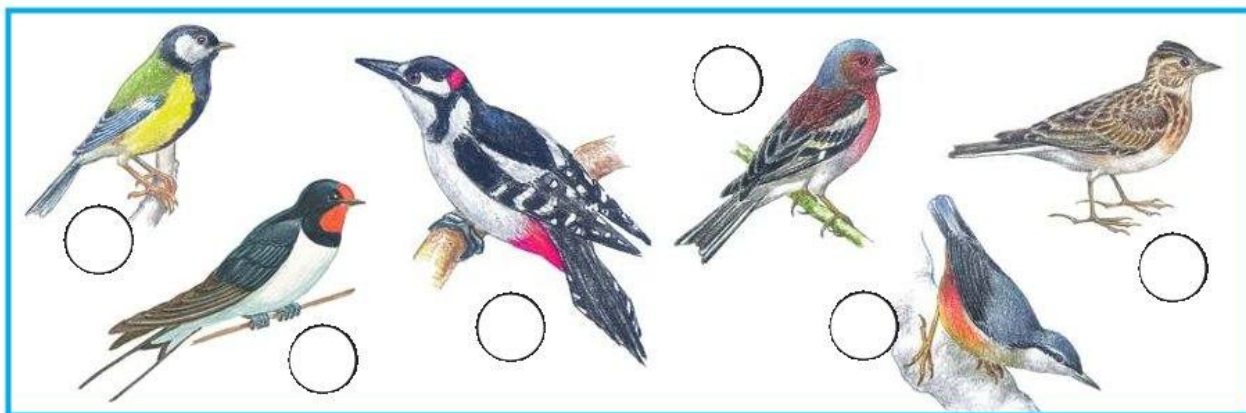

Дятел

Ласточка

Поползень

Представьте, что эти птицы спорят, кому улетать в тёплые края, а кому оставаться. Помогите им принять решение. Отметьте перелётных птиц (закрасьте кружок).



2. На этих схемах зелёным цветом показаны районы, где ласточки и журавли проводят лето. Жёлтым цветом показаны районы, где они зимуют. Обозначьте синими стрелками направление осенних перелётов ласточек и журавлей. Красными стрелками обозначьте направление их весенних перелётов.





**Перелёты ласточек**



**Перелёты журавлей**

Найдите отмеченные районы на глобусе. Используя полученную информацию, докажите, что перелётные птицы улетают на зиму в тёплые края.

## Когда появилась одежда?

**1.** Укажи стрелками разного цвета, в каких районах Земли живут эти люди. Объясни, почему ты так думаешь.

**В жарких районах**

**В холодных районах**



2. Догадайся, кто хозяин этих костюмов. Соедини линиями рисунки и названия профессий.

Врач

Водолаз

Клоун



3. Эти ребята пришли на школьный маскарад без головных уборов. Помоги ребятам подобрать себе головные уборы (вырежи их из Приложения и наклей).



4. Если представится возможность, побывайте в музее и познакомьтесь со старинной одеждой, с национальными костюмами. Приготовься рассказать на уроке, что тебе особенно запомнилось.



## Когда изобрели велосипед?

1. На каком велосипеде ездят в раннем детстве? На каком — когда подрастут? А на каком — когда вырастут? Пронумеруй.



2. Если у тебя есть велосипед, нарисуй его. Можно сделать фотографию и принести её в класс.

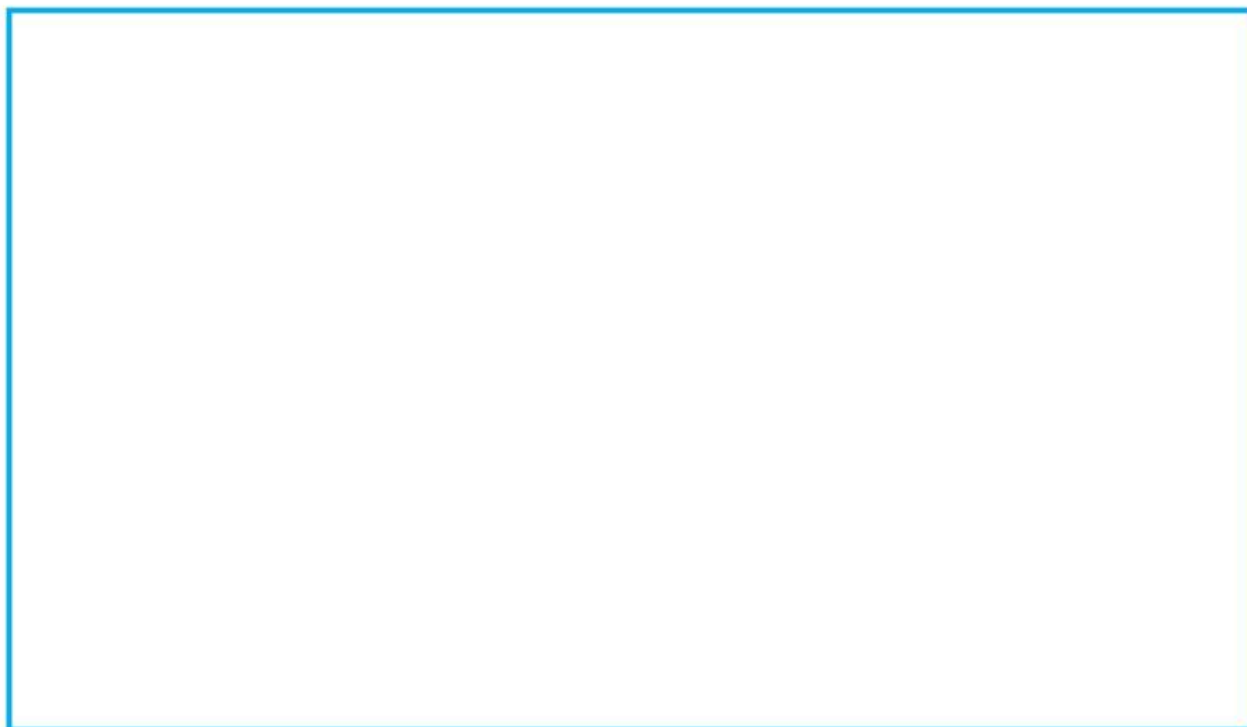

Мой велосипед





**3.** Сравните дорожные знаки. Объясните их назначение. Запомните их. Узнайте знаки на чёрно-белом рисунке и раскрасьте их.



**Велосипедная дорожка**



**Движение на велосипедах запрещено**

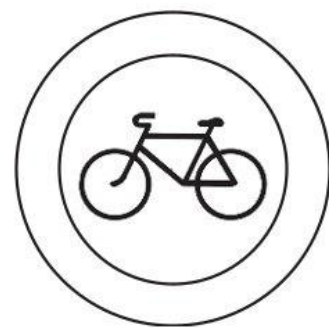

## **Когда мы станем взрослыми?**



**1.** Вместе со взрослыми рассмотри семейный альбом. Как выглядели взрослые, когда были маленькими? Как они менялись с возрастом? Устно опиши своих близких в разном возрасте. Попроси взрослых сделать записи по твоему описанию (на с. 16—17).

---

---

---

---

---

---

---

---

---

---

---

---

---

---

---

---

**2.** Как будущее окружающего мира зависит от наших поступков? Покажите стрелками зелёного цвета хорошие поступки, а стрелками красного цвета — плохие.



**3.** Расспроси взрослых в семье об их профессиях. Приготовься рассказать на уроке об одной из профессий.



## **ПРОЕКТ «Мой класс и моя школа»**



Подготовь рассказ о жизни вашего класса и школы. Постарайся выразить своё отношение к одноклассникам, учителю, к событиям в жизни класса и школы. Попроси взрослых записать твой рассказ. Можешь проиллюстрировать его рисунками.





# ПРОВЕРИМ СЕБЯ

## И ОЦЕНИМ СВОИ ДОСТИЖЕНИЯ

Выполняя задания учебника, заполняй таблицу. В столбце «Мой ответ» закрашивай кружок в тот цвет, который, на твой взгляд, соответствует правильному ответу. В столбце «Правильный ответ» закрась кружки так, как показано на «Страничках для самопроверки». Сравни эти два столбца и заполни третий: если твой ответ правильный, ставь знак «+», если неправильный — знак «-».

Номер задания	Мой ответ	Правильный ответ	Верно или неверно
1	<input type="radio"/>	<input type="radio"/>	
2	<input type="radio"/>	<input type="radio"/>	
3	<input type="radio"/>	<input type="radio"/>	
4	<input type="radio"/>	<input type="radio"/>	
5	<input type="radio"/>	<input type="radio"/>	
6	<input type="radio"/>	<input type="radio"/>	
7	<input type="radio"/>	<input type="radio"/>	
8	<input type="radio"/>	<input type="radio"/>	
9	<input type="radio"/>	<input type="radio"/>	
10	<input type="radio"/>	<input type="radio"/>	

Посчитай и запиши число верных ответов: \_\_\_\_\_. Соотнеси с таблицей в учебнике и раскрась соответствующий знак: 😊 😐 😞 .

## 4. ПОЧЕМУ И ЗАЧЕМ?

### ПОЧЕМУ СОЛНЦЕ СВЕТИТ ДНЁМ, А ЗВЁЗДЫ – НОЧЬЮ?

1. Найди на рисунке Солнце. Обведи его изображение. Объясни, по каким признакам тебе удалось узнать его среди других звёзд.

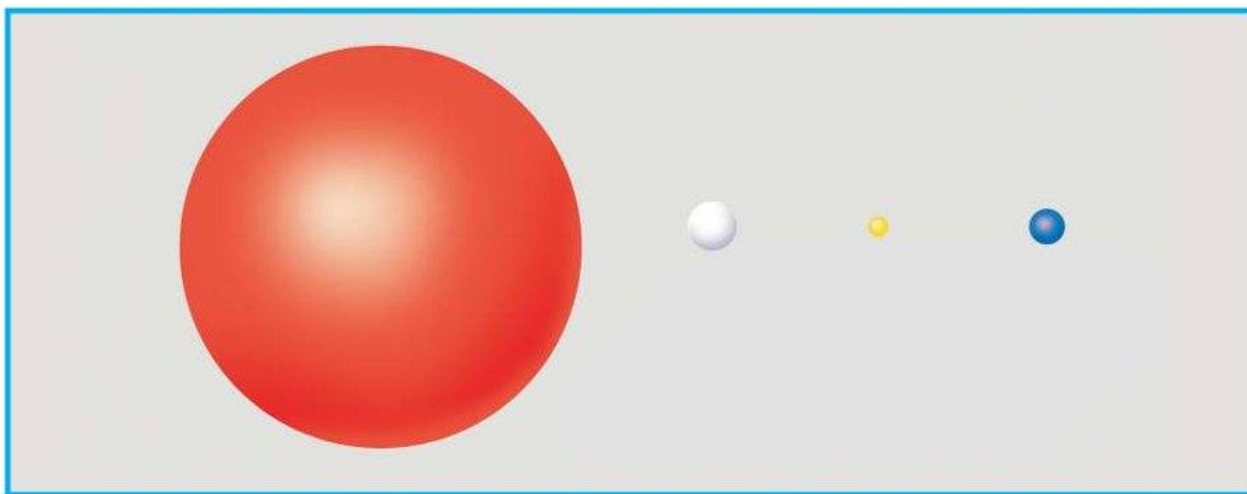

2. Нарисуй весёлое и грустное солнышко. Расскажи, зависит ли твоё настроение от того, солнечный день или пасмурный.

--	--



**3.** Соедини линиями точки на рисунке так, чтобы получилось созвездие Льва. Проверь себя по учебнику.

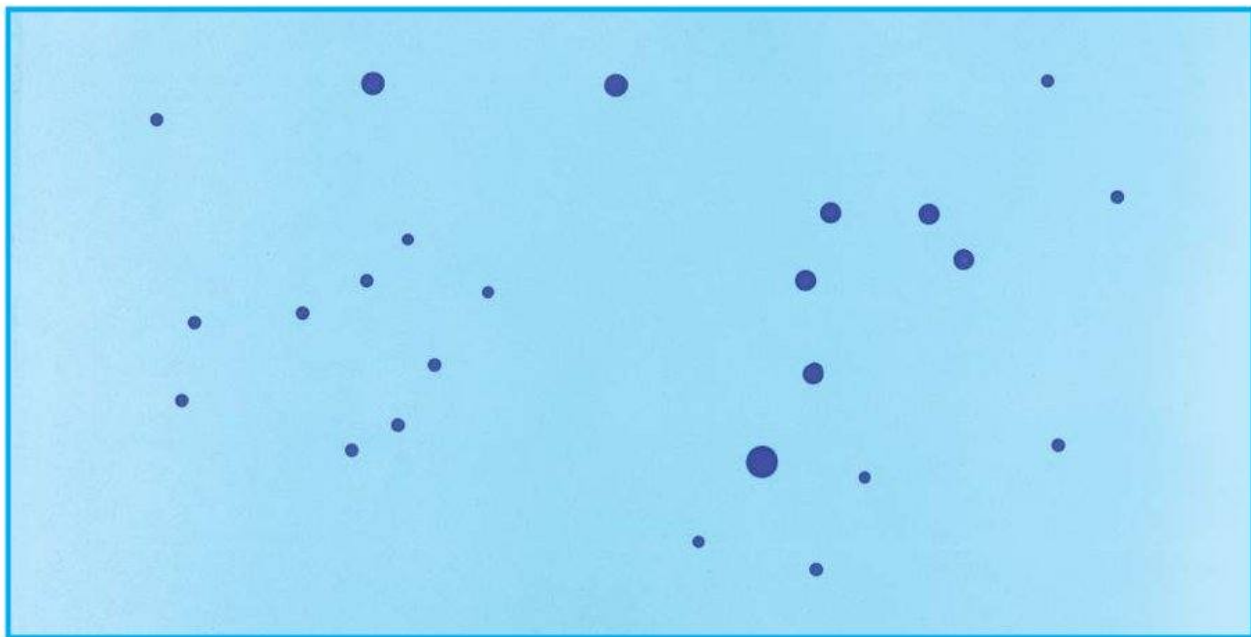

## Почему Луна БЫВАЕТ РАЗНОЙ?

**1.** Отметь галочкой в квадратике, на каком рисунке правильно показаны Земля и Луна. Объясни своё решение.



2. Придумайте и нарисуйте свою модель лунохода. Обсудите в классе предложенные модели. Выберите наиболее удачные.



## ПОЧЕМУ ИДЁТ ДОЖДЬ И ДУЕТ ВЕТЕР?

1. Разгадайте кроссворды на с. 23—24. Подумайте и расскажите, какую роль играют дождь и ветер в жизни растений и животных.

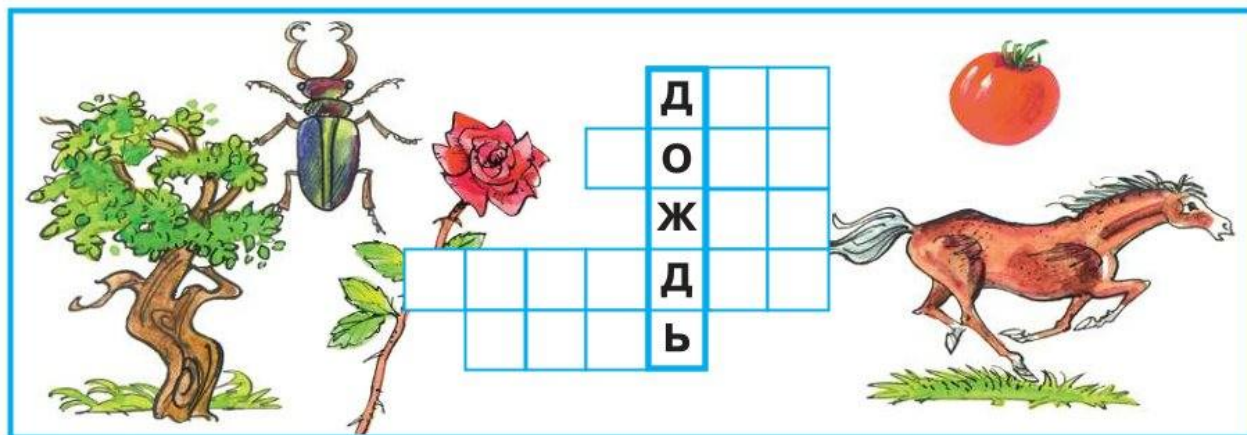



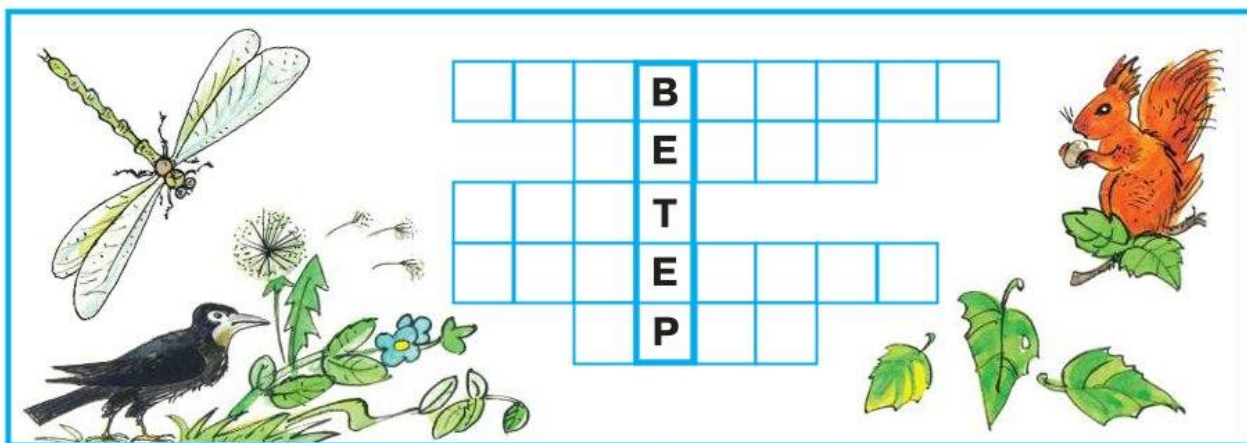

**2.** Объясни, что на этих рисунках неверно. Выполни собственный подобный рисунок. Предложи соседу по парте найти на нём несоответствие.

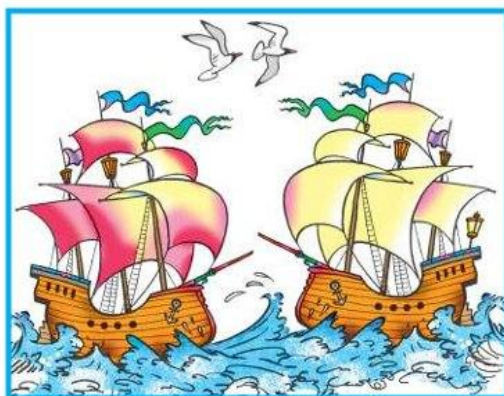

## ПОЧЕМУ ЗВЕНИТ ЗВОНОК?

### 1. Практическая работа «Изучаем возникновение звуков».



**Цель работы:** понять, как возникает звук.

1) Рассмотрите канцелярскую резинку. Прислушайтесь, звучит ли она сейчас, пока вы до неё не дотронулись. Растяните пальцами резинку. Щипком потяните её. Что вы видите? Что слышите? Что ощущаете пальцами?

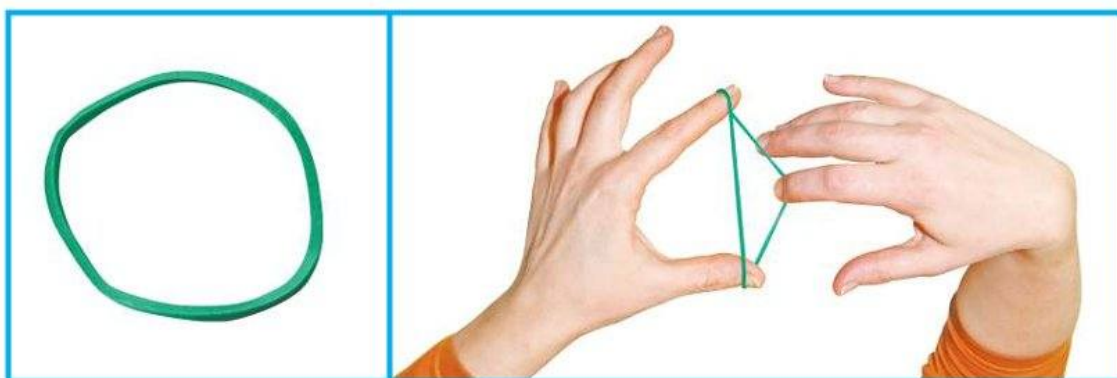

2) Рассмотрите барабан. Прислушайтесь, звучит ли он, если к нему не прикасаться. Ударьте палочкой по барабану. Что вы видите? Что слышите? Что ощущаете, если дотронетесь до звучащего барабана?

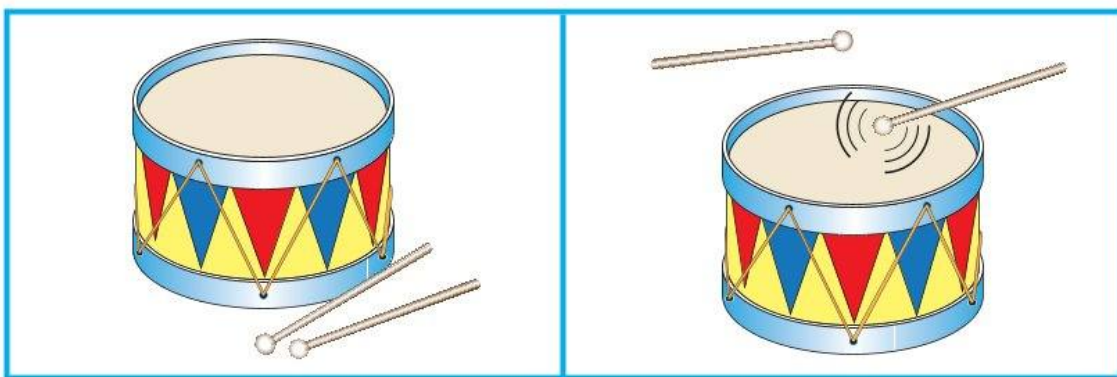



- 3) Сделайте вывод о том, как возникает звук.  
4) Оцените свою работу (достигнута ли поставленная цель).

**2.** Поиграй с эхом. Напиши в клеточках, что ты услышишь в ответ, если крикнешь:

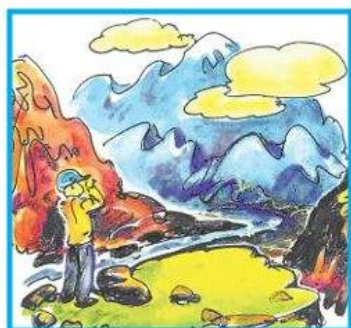

олень — 

л	е	н	ь
---	---	---	---

рыбак — 

--	--	--

машина — 

--	--	--	--

## ПОЧЕМУ РАДУГА РАЗНОЦВЕТНАЯ?

**1.** Раскрась радугу, используя фразу-подсказку из учебника.

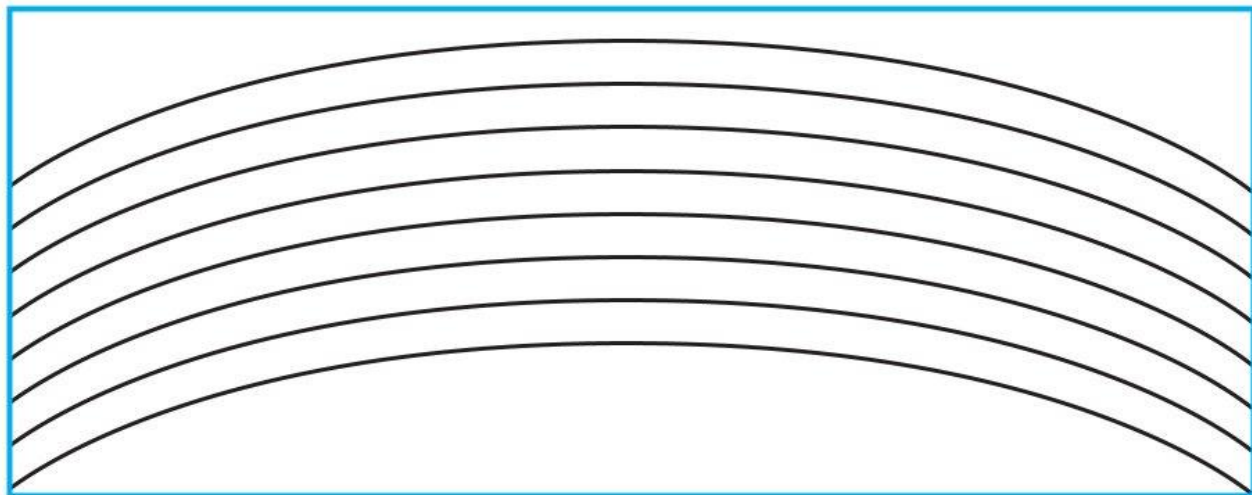

**2.** Пользуясь учебником, напиши в квадратиках первые буквы слов фразы-подсказки. Перечисли с их помощью цвета радуги.

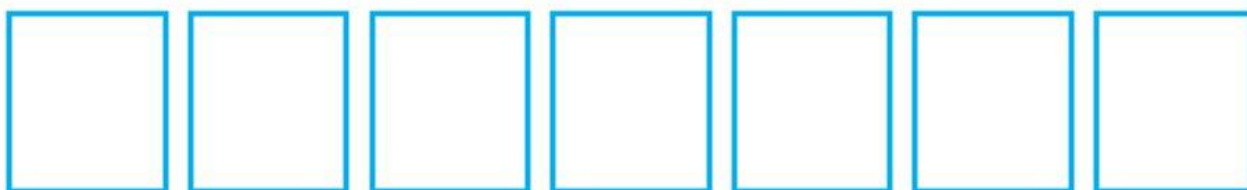

3. Представь, что по радуге ездит сказочный разноцветный поезд. Раскрась вагончики в соответствии с цветами радуги.

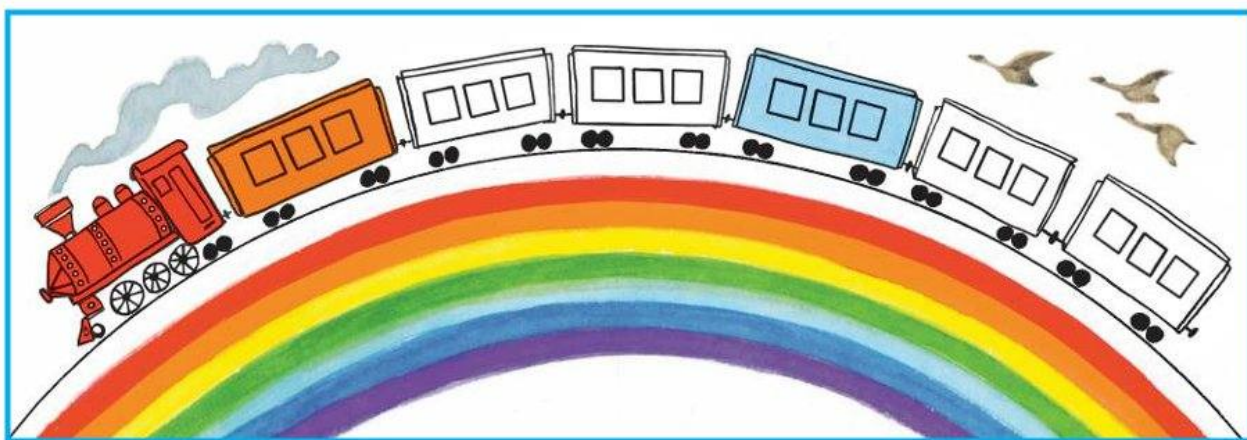

## ПОЧЕМУ МЫ ЛЮБИМ КОШЕК И СОБАК?

Кто из ребят правильно гуляет с собакой? Закрась кружок и объясни своё решение.





# ПОЧЕМУ МЫ НЕ БУДЕМ РВАТЬ ЦВЕТЫ И ЛОВИТЬ БАБОЧЕК?



1. Как называются эти цветы? Соедините линиями названия и рисунки. Если не знаете, воспользуйтесь атласом-определителем.

Клевер

Колокольчик

Короставник

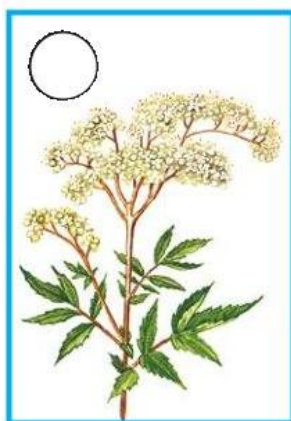
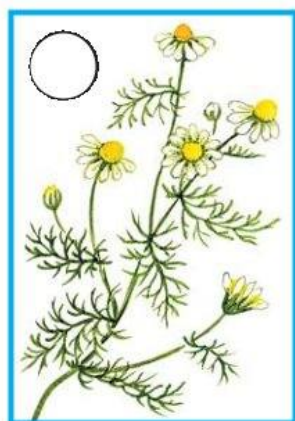
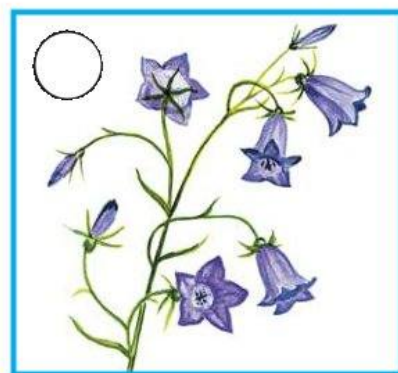

Нивяник

Лютик

Ромашка

Таволга

Отметьте галочкой те цветы, которые вам доводилось видеть в природе.

Подумайте, по каким признакам вы узнаете эти растения в природе. Сравните ромашку и нивяник. В чём их сходство и различия?

**2.** Как называются эти бабочки? Соедините линиями названия и рисунки. Если не знаете, воспользуйтесь атласом-определителем.

**Адмирал**

**Лимонница**

**Крапивница**

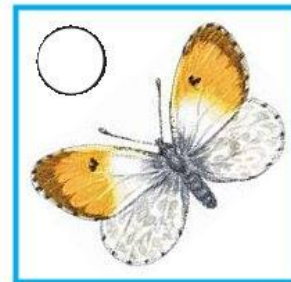
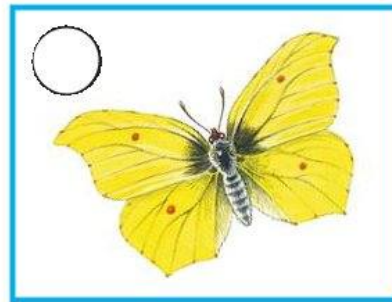
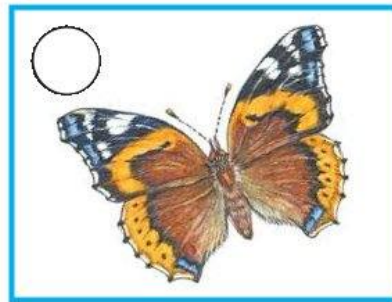

**Пестрянка**

**Желтушка**

**Зорька**

**Голубянка**

Отметьте галочкой тех бабочек, которых вам доводилось видеть в природе.

Подумайте, по каким признакам вы узнаете этих бабочек в природе. Сравните лимонницу и желтушку. В чём их сходство и различия?





**3.** Докрась цветы и бабочек на лугу. Обрати внимание, каким праздничным, нарядным стал после этого луг!





**4.** Объясни, что изображено на рисунках. Оцени эти поступки. Приходилось ли тебе сталкиваться с подобными случаями в жизни? К каким последствиям для природы они приводят?



**5.** Побывайте на лугу. Полюбуйтесь его красотой. Здесь вы можете нарисовать луг по своим наблюдениям.





## ПОЧЕМУ В ЛЕСУ МЫ БУДЕМ СОБЛЮДАТЬ ТИШИНУ?

1. Объясни, почему разбегаются и разлетаются эти животные.

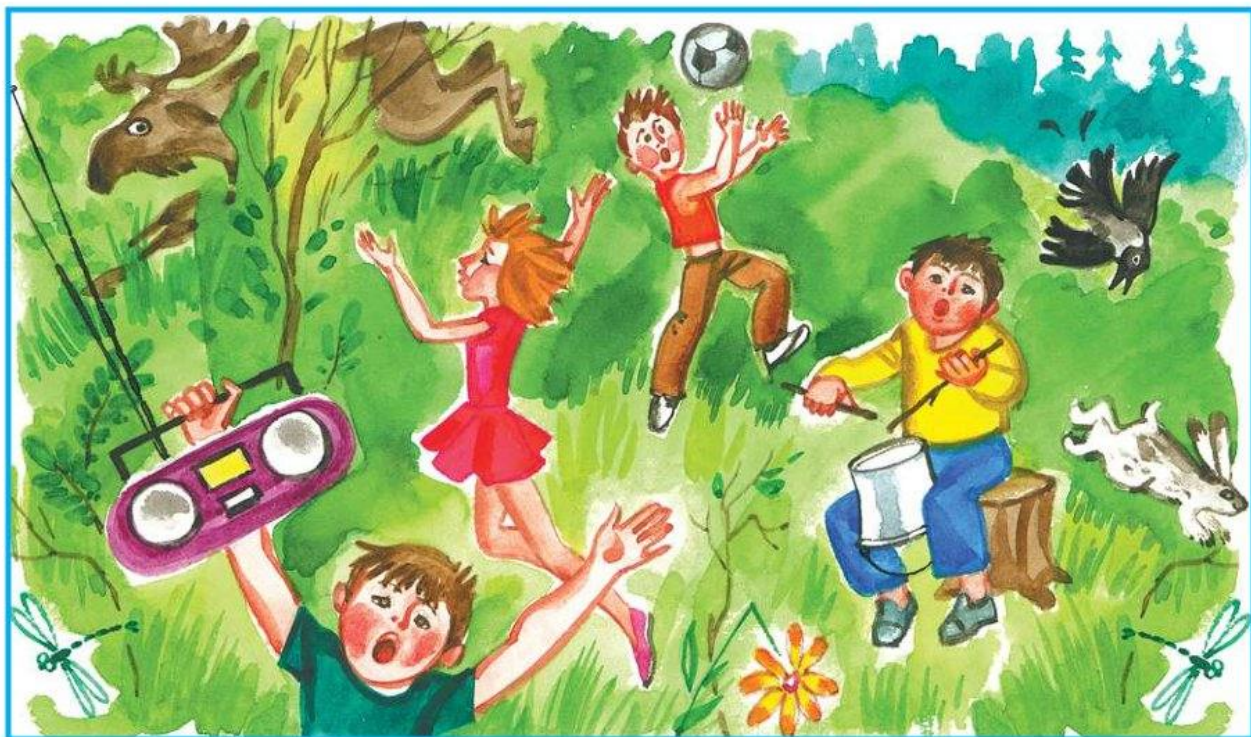

2. Рассмотрите знак, который изготовил Муравей Вопросик. Сформулируйте правило к этому знаку (устно). Нарисуйте такой же или придумайте свой знак к этому правилу.





## ЗАЧЕМ МЫ СПИМ НОЧЬЮ?

1. В снах причудливо перемешивается то, что происходило в школе, дома, в книге, в фильме или в твоих мечтах. Постарайся запомнить свой сон. Подумай, почему тебе приснился именно такой сон. Нарисуй, что тебе приснилось.



2. Эти животные ночью не спят. Пронумеруйте рисунки в соответствии с подписями. Расскажите, что вы знаете об этих животных. Дополнительную информацию о них найдите в атласе-определителе.



- 1 Летучая мышь
- 2 Сова
- 3 Ночная бабочка
- 4 Лесная мышь
- 5 Жуки-светляки





## ПОЧЕМУ ПОЛЕЗНО ЕСТЬ ОВОЩИ И ФРУКТЫ?



**1.** Подумайте, какие из этих овощей и фруктов выращивают в вашей местности. Отметьте (закрасьте кружок) зелёным карандашом. А что привозят из жарких стран? Отметьте красным карандашом.

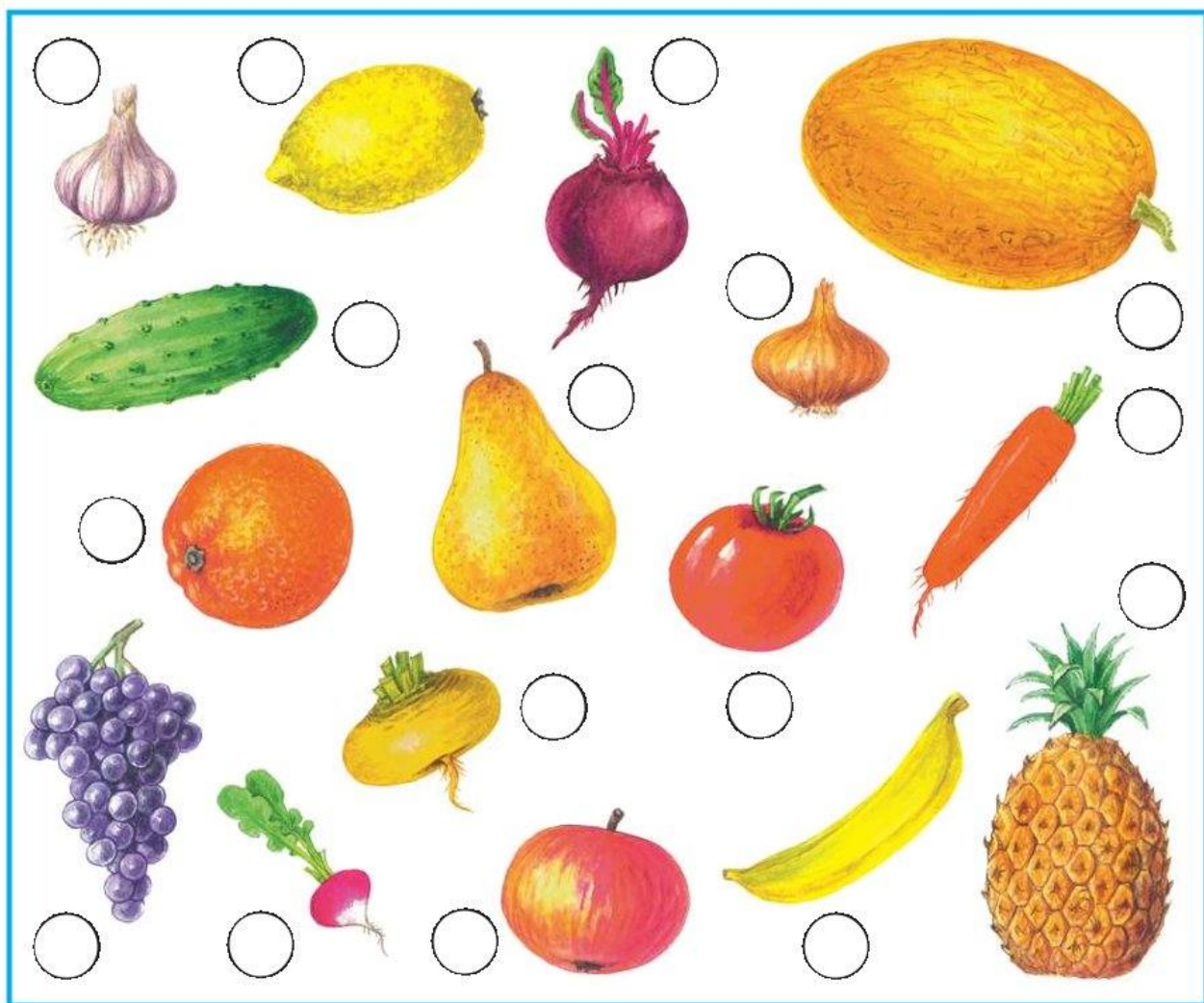

**2.** Черепаха варит борщ, а Муравьишка — сладкий компот. Подскажи им (укажи стрелками), из чего приготовить эти блюда.



**3.** Раскрась овощи и фрукты. В каждом столбике нарисуй ещё овощ или фрукт того же цвета.

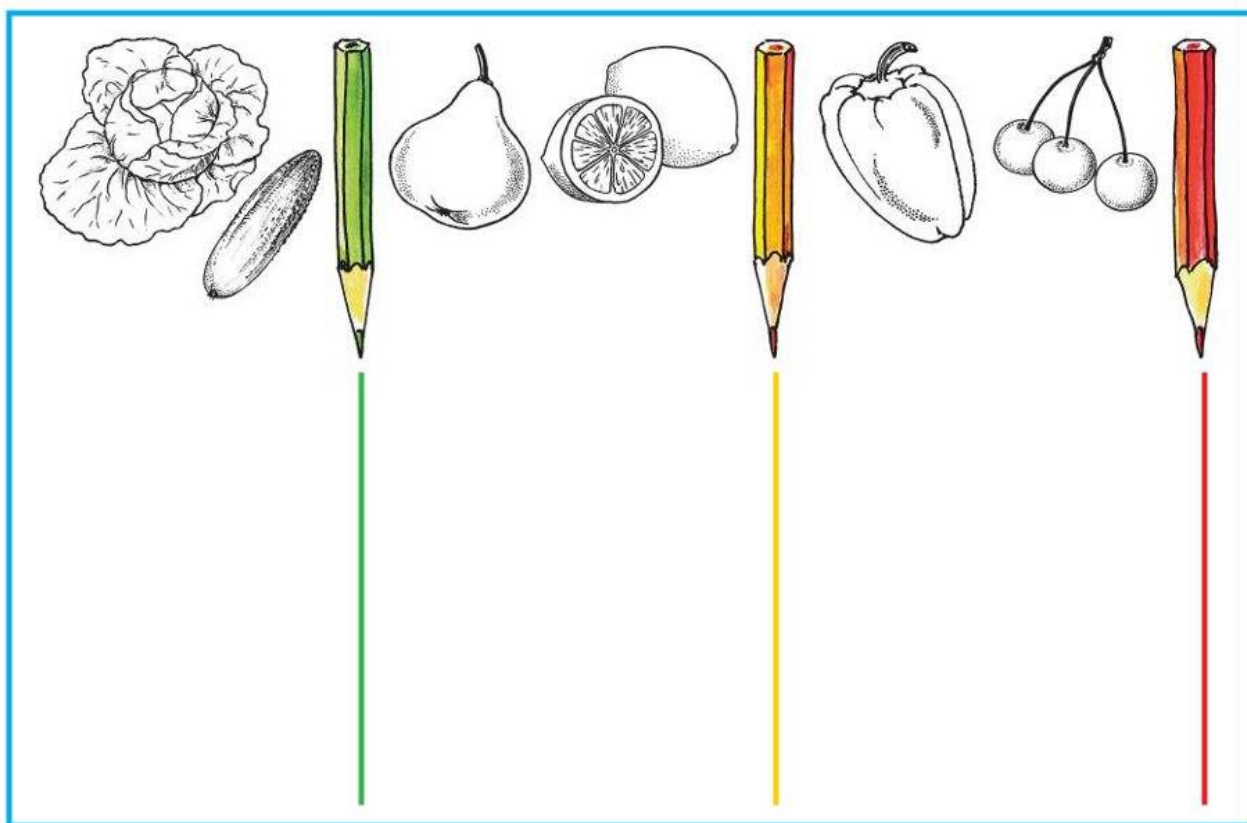





4. Попроси взрослых научить тебя готовить овощной или фруктовый салат. Здесь запишите рецепт приготовленного блюда.

---

---

---

---

---

---

---

---

---

---

---

---

---

---

---

## **ПОЧЕМУ НУЖНО ЧИСТИТЬ ЗУБЫ И МЫТЬ РУКИ?**

1. Покажи стрелками движения зубной щётки при чистке зубов. Проверь себя по учебнику.

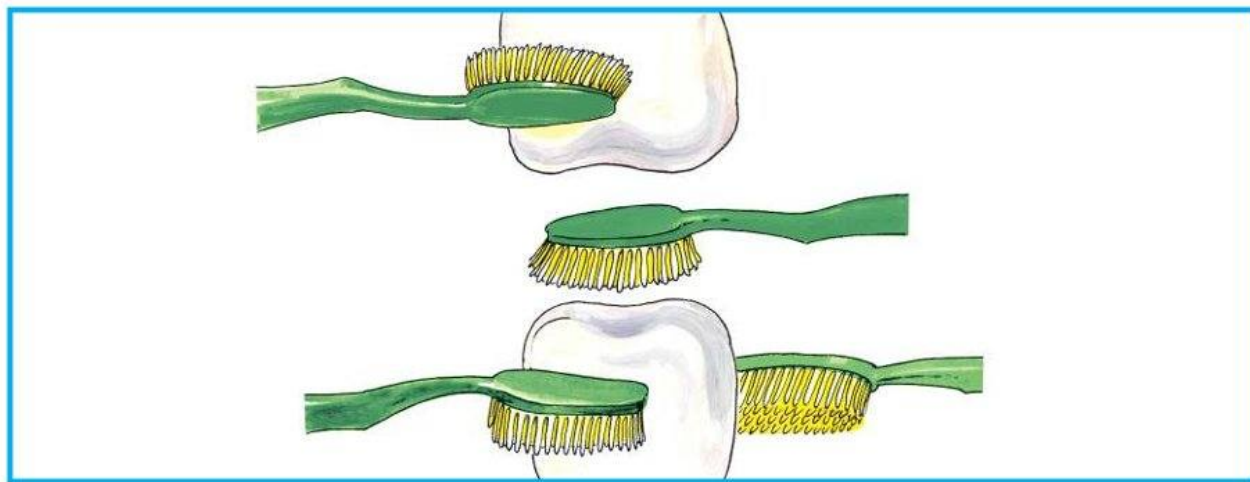

**2.** Представь себя художником-дизайнером на фабрике, где производят зубную пасту и мыло. Придумай и нарисуй упаковки для новых сортов зубной пасты и мыла.

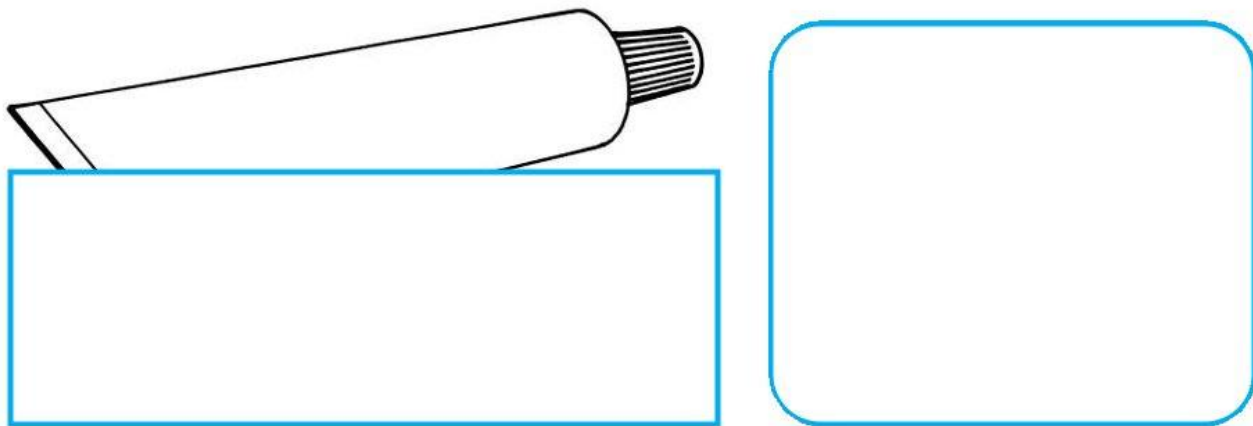

## **ЗАЧЕМ НАМ ТЕЛЕФОН И ТЕЛЕВИЗОР?**

**1.** Внимательно прочитайте список. Названия средств связи подчеркните синим карандашом, а названия средств массовой информации — красным. Если средство играет обе роли, подчеркните его название двумя чертами — синей и красной.

Почта, радио, телефон, телевидение, газета, журнал, Интернет.

**2.** Воспользуйтесь одним из средств связи, чтобы сообщить о событиях вашей жизни родственникам или друзьям, а также спросить, что у них нового.



С помощью любого из средств массовой информации узнайте о последних событиях в стране и мире.

Какие новости тебя особенно заинтересовали? Попроси взрослых записать их.

---

---

---

---

---

---

---

---

---

---

---

---

---

---

---

---

---

---

---

---

---

---

---

---

Приготовься рассказать на уроке о роли средств связи и массовой информации в твоей жизни, в жизни твоей семьи.

# ЗАЧЕМ НУЖНЫ АВТОМОБИЛИ?

1. Куда спешат эти автомобили? Соедини линиями разного цвета.



2. Вырежьте детали из Приложения и склейте модель автомобиля. С помощью модели расскажите об устройстве автомобиля.

3. Если представится возможность, побывайте на выставке современных автомобилей. Здесь выполните рисунок по своим впечатлениям. Можно принести в класс фотографию понравившегося вам автомобиля.





# ЗАЧЕМ НУЖНЫ ПОЕЗДА?



Пассажирский поезд

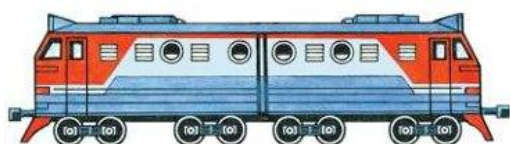

Грузовой поезд

**1.** На станции перепутались части поездов — пассажирского и грузового. Вырежи картинки из Приложения и собери поезда. Попроси соседа по парте проверить тебя. После проверки наклеи детали. Расскажи, какие грузы везёт грузовой поезд.

**2.** Знаете ли вы, что такое детская железная дорога? Это замечательное место! Если представится возможность, побывайте на такой дороге и познакомьтесь с её работой. Если возможности нет, узнайте о ней с помощью Интернета или других источников информации. Приготовьтесь рассказать на уроке о том, что увидели и узнали.

Здесь вы можете нарисовать детскую железную дорогу.

Blank writing area with a blue border and two horizontal lines.

Large blank writing area with a blue border.



## ЗАЧЕМ СТРОЯТ КОРАБЛИ?

**1.** В прошлом люди плавали на парусных кораблях. На них открывали новые земли, совершали кругосветные путешествия! Это было нелегко, ведь парусное судно зависело от воли ветра. Современным судам-теплоходам парус уже не требуется. Сегодня на океанских лайнерах путешествуют туристы, чтобы своими глазами увидеть далёкие страны и города.

Используя эту информацию, объясни, что изображено на старинном рисунке и современной фотографии.

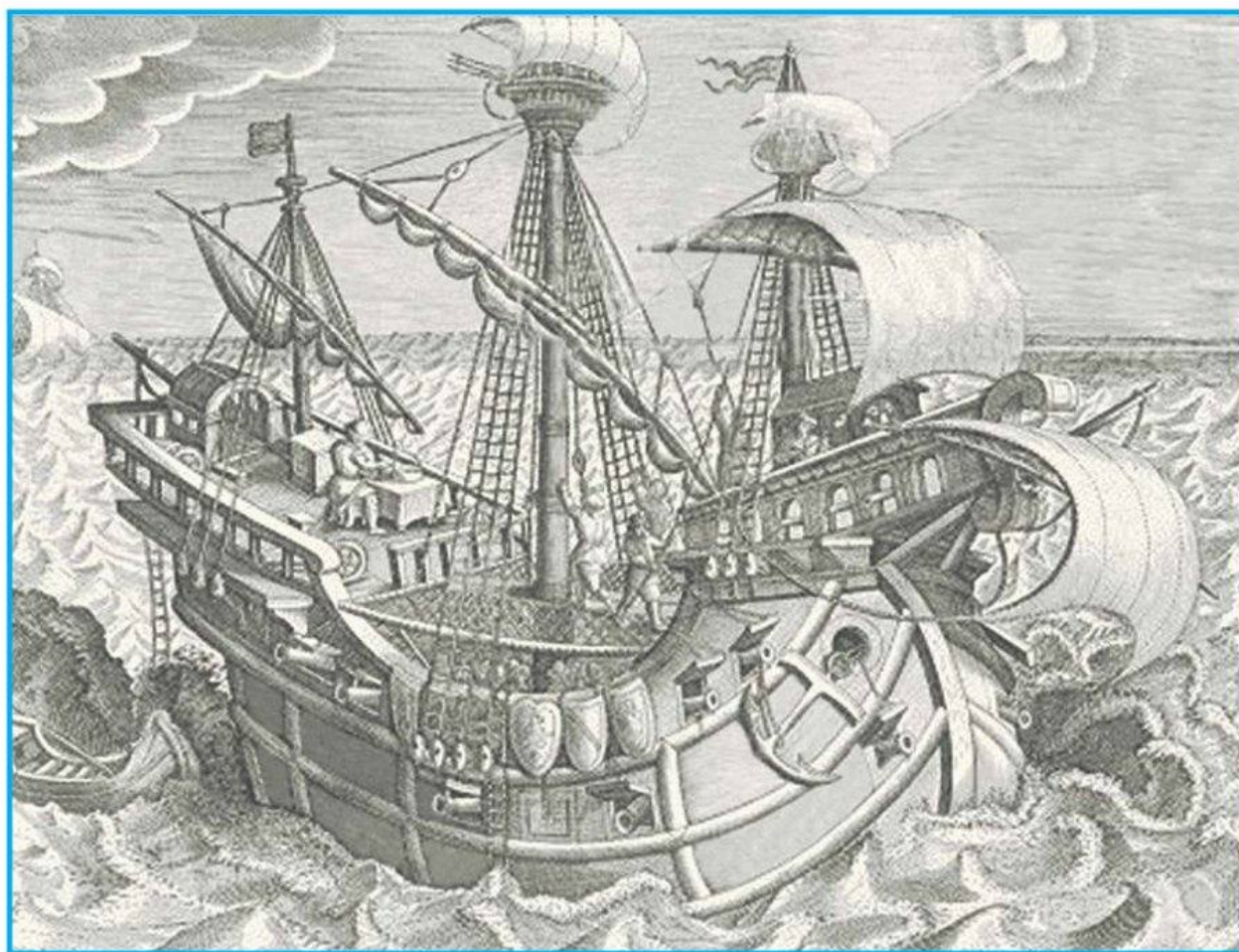





**2.** Если тебе приходилось плавать на каком-либо судне, нарисуй его. Можно принести в класс фотографию, сделанную во время путешествия. Если ты только мечтаешь о таком путешествии, нарисуй корабль, на котором тебе хотелось бы поплыть.

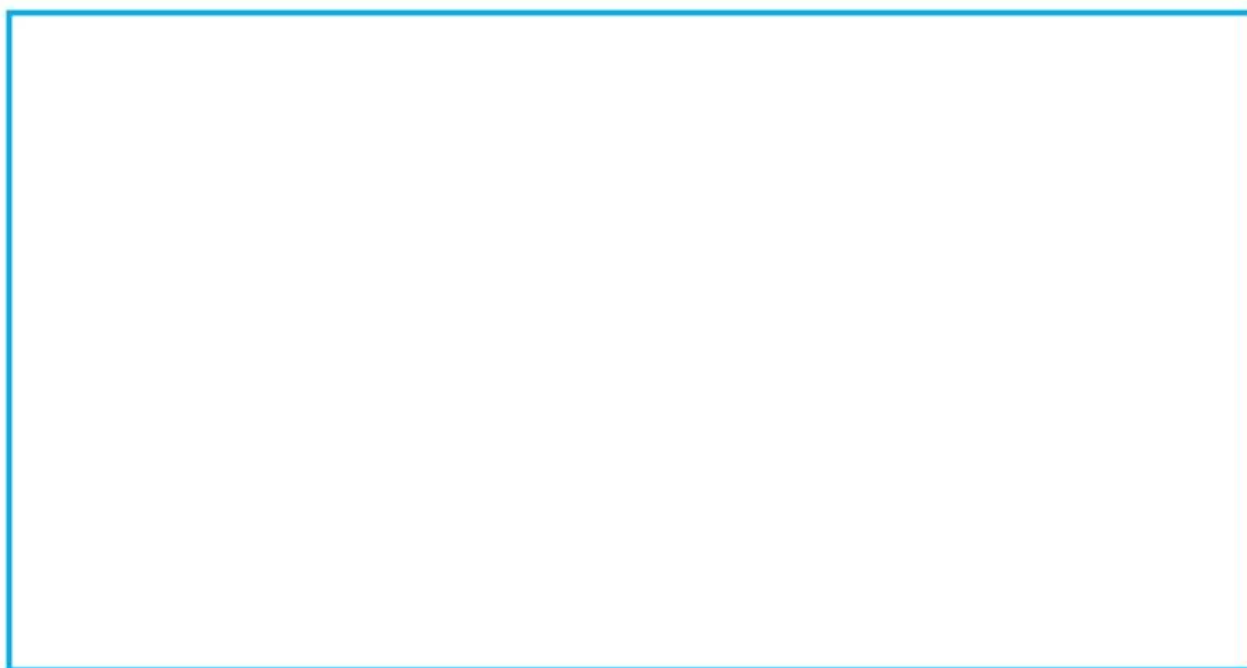



## ЗАЧЕМ СТРОЯТ САМОЛЁТЫ?



1. Сравните особенности передвижения на автомобиле, поезде, корабле, самолёте. Какой из этих видов транспорта самый быстрый? Нарисуйте.



2. Найди на рисунке старинные самолёты и отметь их галочкой. Сравни старинные и современные самолёты. В чём их сходство, а в чём различия?

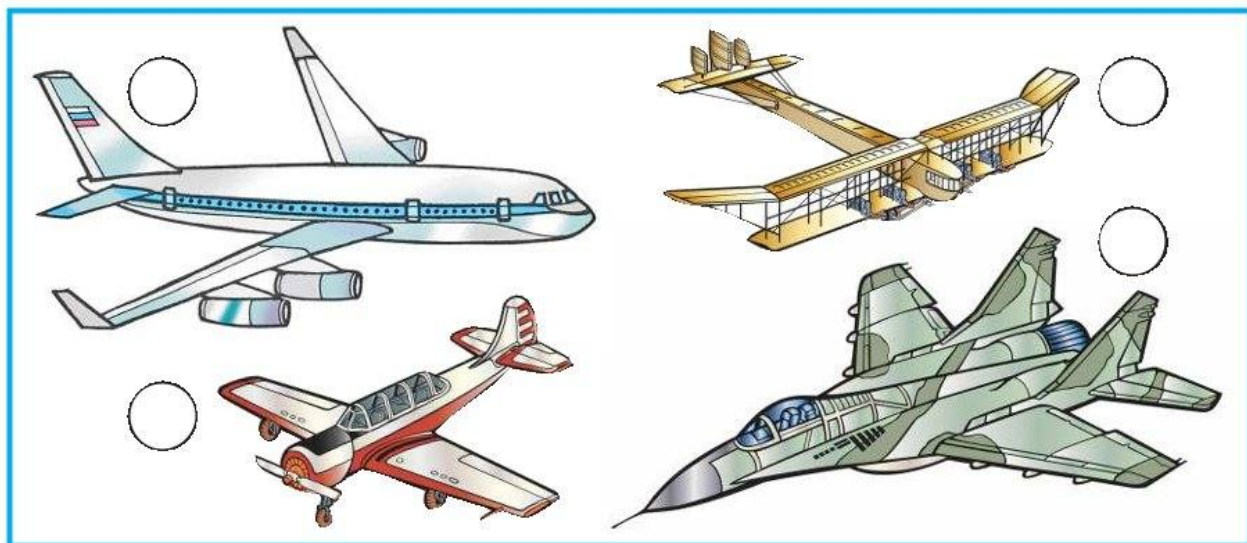

# **ПОЧЕМУ В АВТОМОБИЛЕ И ПОЕЗДЕ НУЖНО СОБЛЮДАТЬ ПРАВИЛА БЕЗОПАСНОСТИ?**

**1.** Закрась продолжение каждого правила в цвет его начала. Попроси соседа по парте проверить тебя.

<b>Детей от 7 до 12 лет на переднем сиденье автомобиля перевозят</b>	<b>пешеходными переходами.</b>
<b>Детей от 7 до 12 лет на заднем сиденье автомобиля перевозят</b>	<b>не прислоняйтесь к дверям.</b>
<b>В поездах метро и электричках</b>	<b>в детском кресле.</b>
<b>На железной дороге пользуйтесь</b>	<b>в детском кресле или пристёгнутыми ремнями безопасности.</b>

**2.** Придумайте и нарисуйте эскиз плаката, призывающего к соблюдению правил безопасности в транспорте.

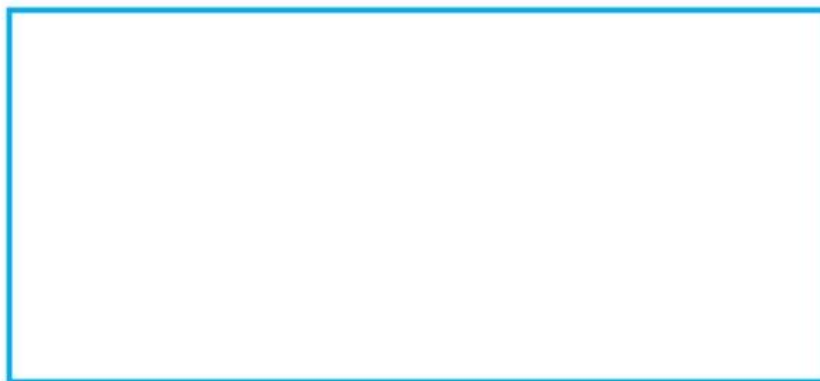



## **ПОЧЕМУ НА КОРАБЛЕ И В САМОЛЁТЕ НУЖНО СОБЛЮДАТЬ ПРАВИЛА БЕЗОПАСНОСТИ?**

**1.** Закрась продолжение каждого правила в тот же цвет. Попроси соседа по парте проверить тебя.

<b>Не следует бе- гать</b>	<b>вставать с кресла до полной оста- новки самолёта.</b>
<b>Нельзя перегибать- ся через</b>	<b>борт корабля.</b>
<b>Во время взлёта и посадки само- лёта необходимо</b>	<b>по палубе и лест- ницам корабля.</b>
<b>На время полёта следует</b>	<b>застегнуть ремень безопасности.</b>
<b>После посадки са- молёта нельзя</b>	<b>выключить мобиль- ный телефон.</b>

**2.** Знаешь ли ты спасательные средства на корабле? Вырежи картинки из Приложения и расположи их в правильном порядке. Проверь себя по учебнику. После проверки наклейте картинки.

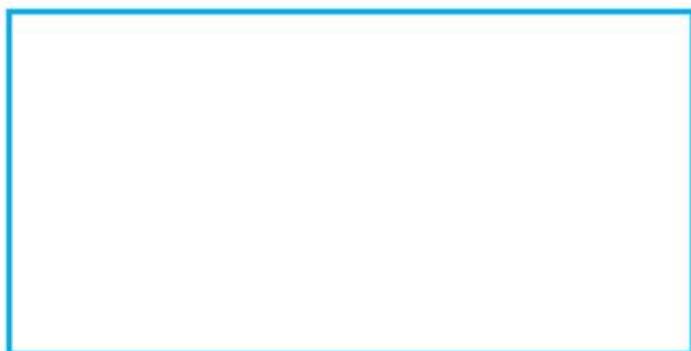

**Шлюпка**

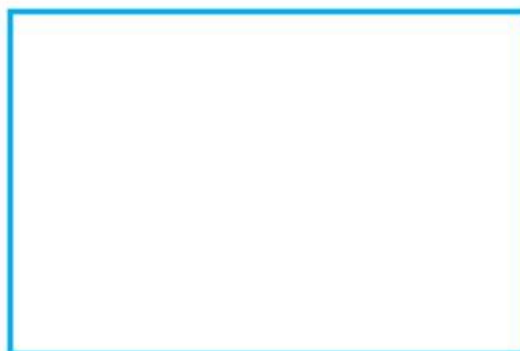

**Спасательный круг**

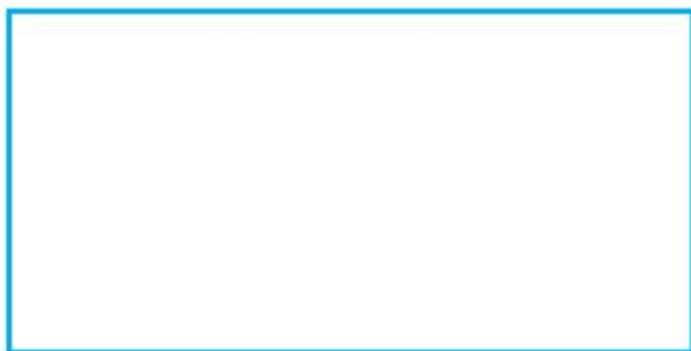

**Спасательный плот**

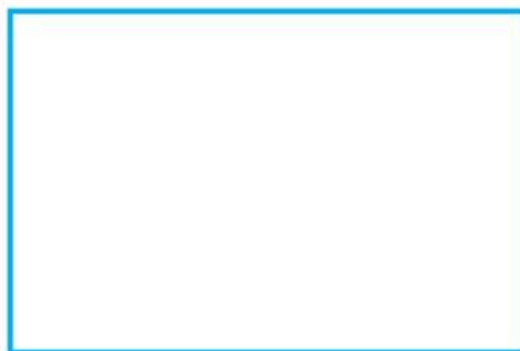

**Спасательный жилет**

**3.** Придумайте и нарисуйте эскиз плаката, призывающего к соблюдению правил безопасности на корабле и в самолёте. Проведите в классе конкурс плакатов.





# ЗАЧЕМ ЛЮДИ ОСВАИВАЮТ КОСМОС?

**1.** Узнай, что изображено на фотографиях. Пронумеруй их в соответствии с подписями. Попроси соседа по парте проверить тебя.

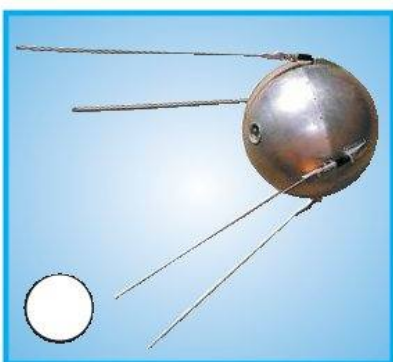
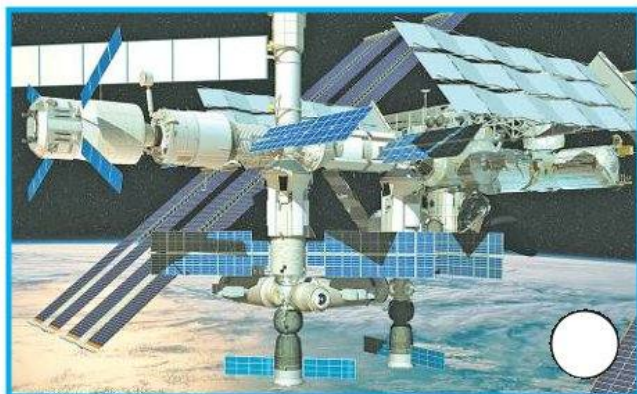

1. Первый искусственный спутник
2. Корабль «Восток»
3. Современная космическая станция
4. Современный искусственный спутник

**2.** Оденьте мальчика в скафандр космонавта, вырезав детали из Приложения. Представьте себя космонавтами. Как вы думаете, какие чувства вы испытаете во время космического полёта?





**3.** Из телевизионной программы новостей, Интернета или других источников информации узнайте о последних событиях в освоении космоса (например, какие космонавты сейчас находятся в космосе, какую работу они выполняют). Приготовьтесь рассказать об этом в классе.

Какие новости показались тебе наиболее важными или особенно интересными? Попроси взрослых записать их.

---

---

---

---

---

---

---

---

---

---

---

---

---

---

---

---

---

---

---

---

---

---

---

---



## ПОЧЕМУ МЫ ЧАСТО СЛЫШИМ СЛОВО «ЭКОЛОГИЯ»?

1. На этой странице нарисуй чудесный мир природы. Расскажи о своём отношении к природе.

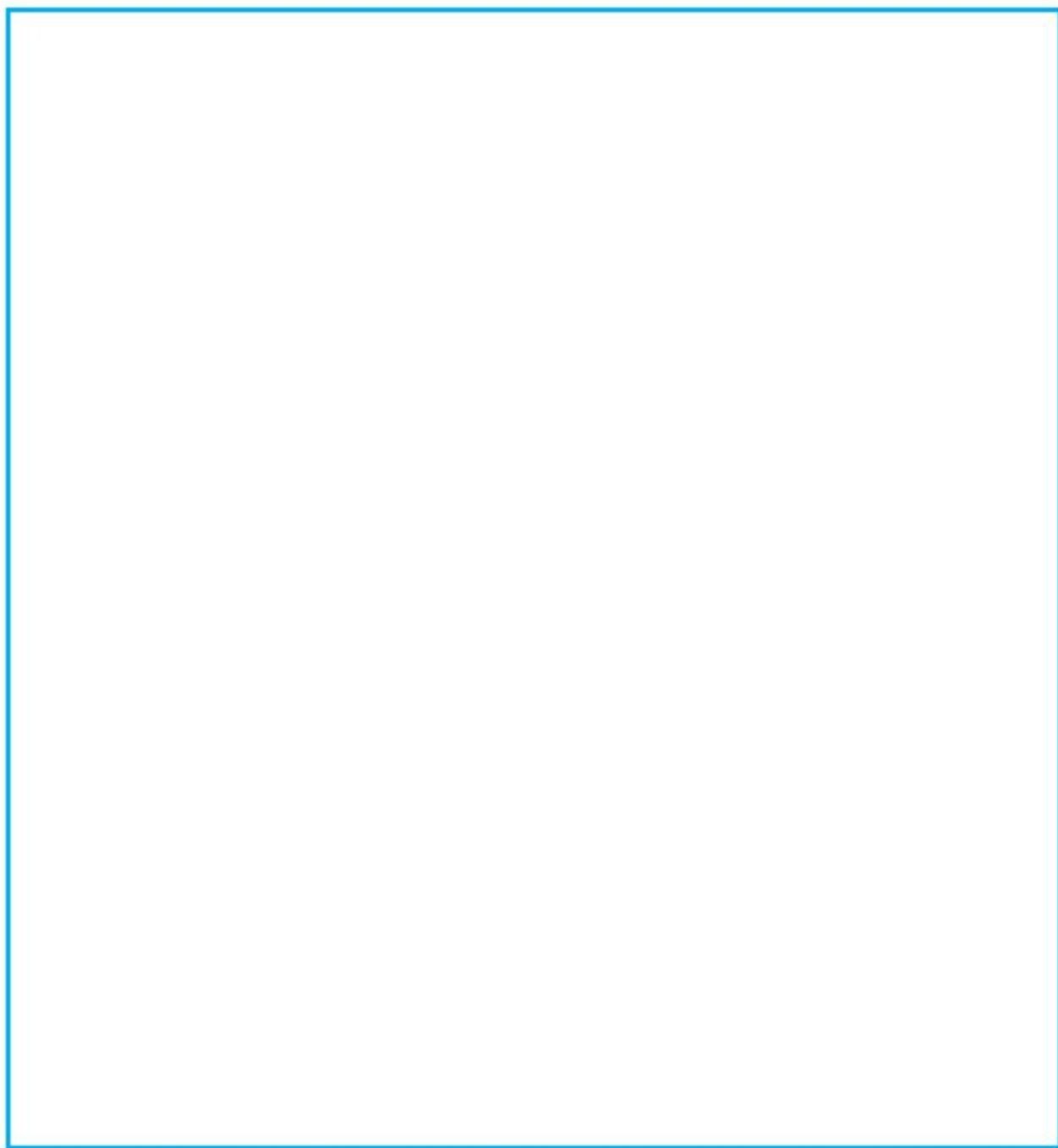





## ПРОЕКТ «Мои ДОМАШНИЕ ПИТОМЦЫ»



Подготовь рассказ о жизни своих домашних питомцев. Постарайся выразить своё отношение к ним. Попроси взрослых записать твой рассказ. Можешь проиллюстрировать его рисунками.

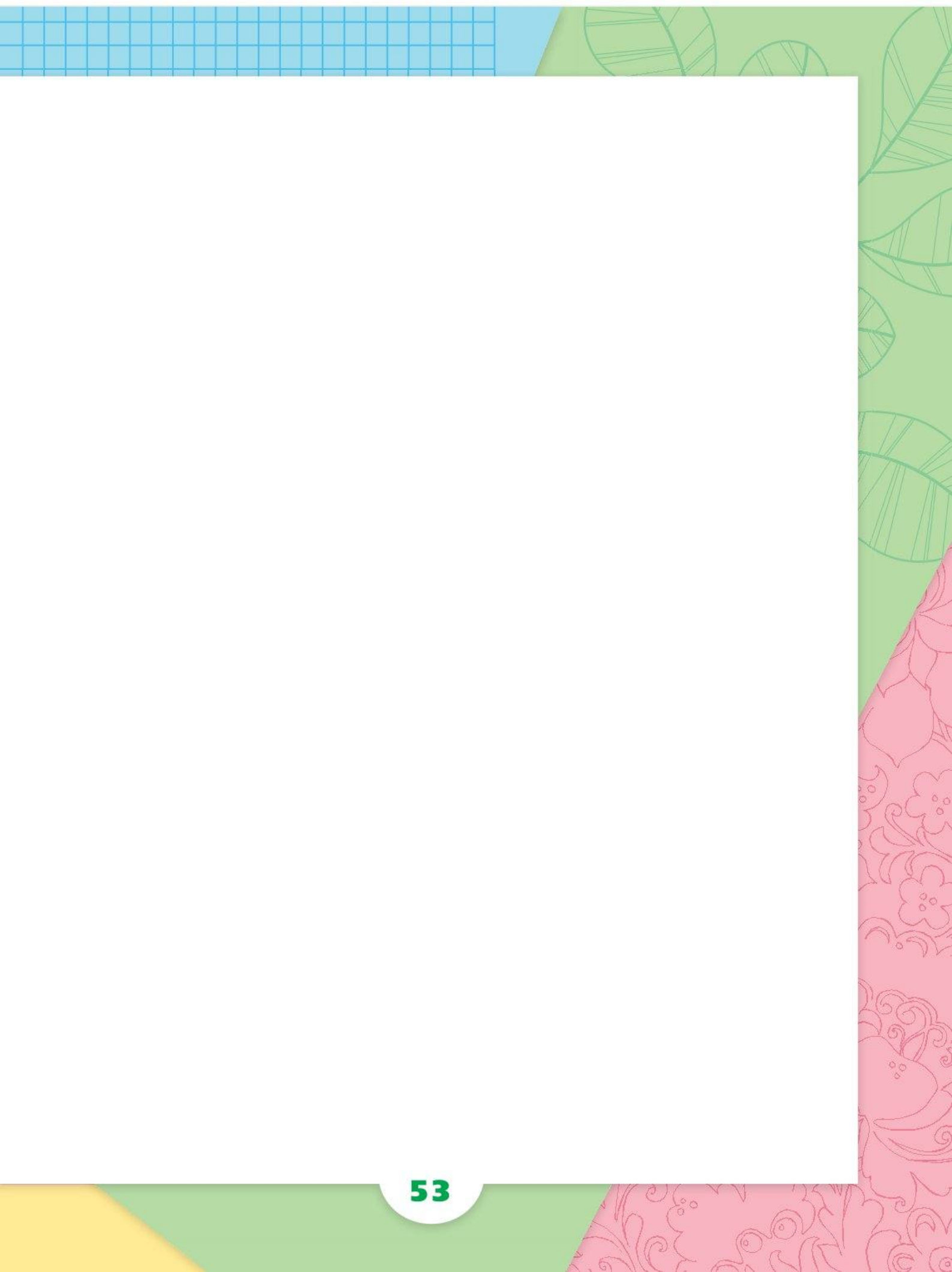



# ПРОВЕРИМ СЕБЯ

## И ОЦЕНИМ СВОИ ДОСТИЖЕНИЯ

Выполняя задания учебника, заполняй таблицу. В столбце «Мой ответ» закрашивай кружок в тот цвет, который, на твой взгляд, соответствует правильному ответу. В столбце «Правильный ответ» закрась кружки так, как показано на «Страничках для самопроверки». Сравни эти два столбца и заполни третий: если твой ответ правильный, ставь знак «+», если неправильный — знак «-».

Номер задания	Мой ответ	Правильный ответ	Верно или неверно
1	<input type="radio"/>	<input type="radio"/>	
2	<input type="radio"/>	<input type="radio"/>	
3	<input type="radio"/>	<input type="radio"/>	
4	<input type="radio"/>	<input type="radio"/>	
5	<input type="radio"/>	<input type="radio"/>	
6	<input type="radio"/>	<input type="radio"/>	
7	<input type="radio"/>	<input type="radio"/>	
8	<input type="radio"/>	<input type="radio"/>	
9	<input type="radio"/>	<input type="radio"/>	
10	<input type="radio"/>	<input type="radio"/>	

Посчитай и запиши число верных ответов: \_\_\_\_\_. Соотнеси с таблицей в учебнике и раскрась соответствующий знак: 😊 😐 ☹️ .

# ПРИЛОЖЕНИЕ

К с. 7 учебника

Суббота

Понедельник

Четверг

Среда

Пятница

Воскресенье

Вторник

К с. 7

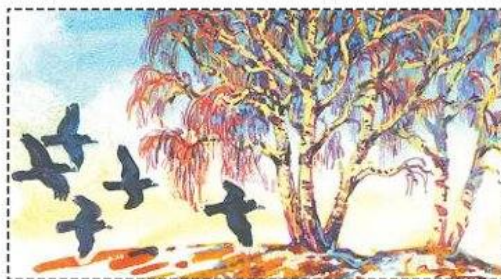
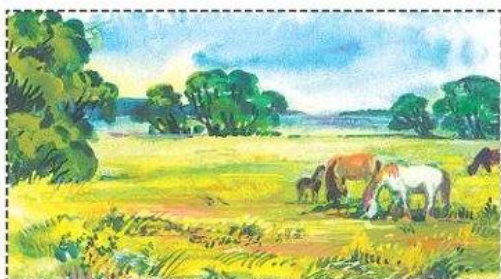

К с. 14







К с. 41 учебника



К с. 39

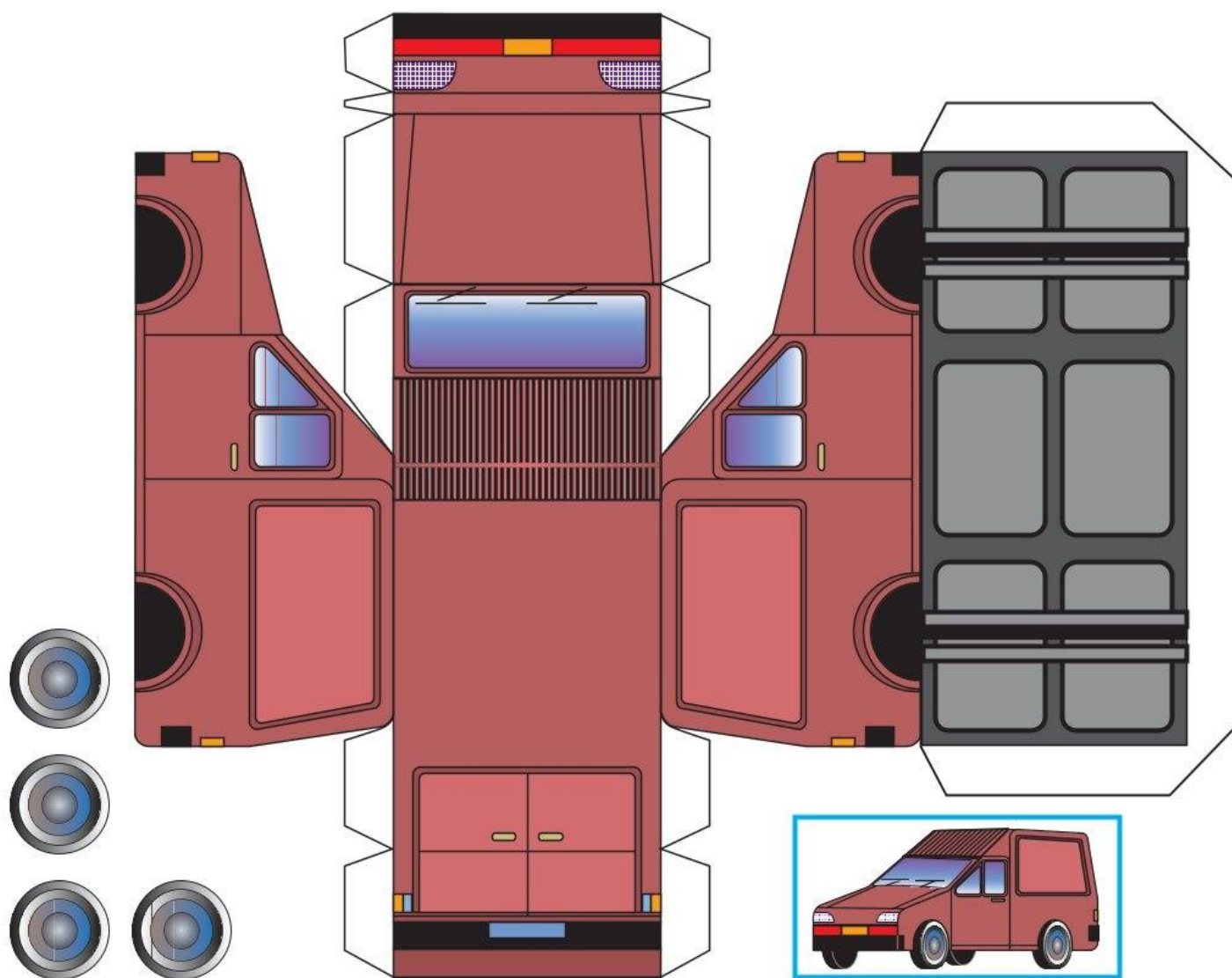

Наклейте колёса на картон. Вырежьте их и приклейте к фургону.







К с. 40—41

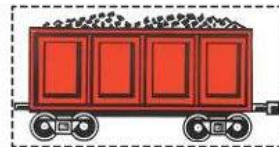
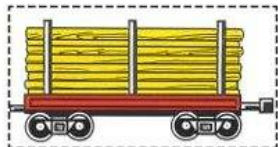
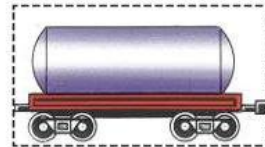
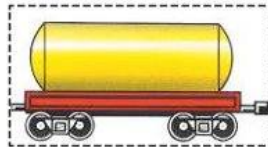
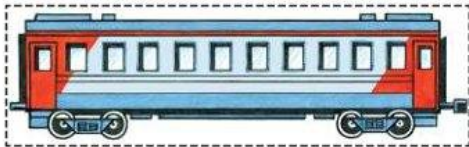
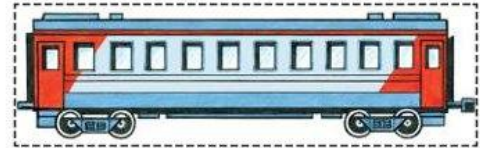
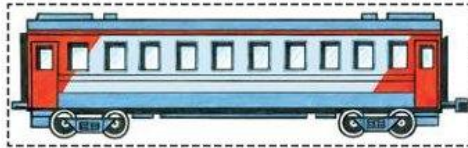
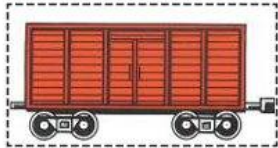
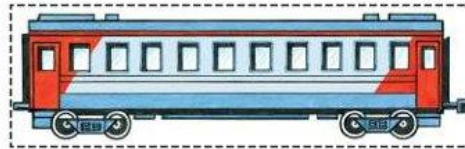
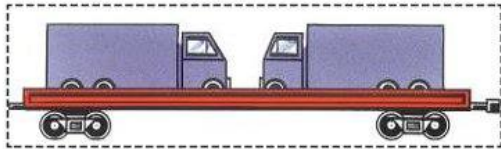

К с. 46—47

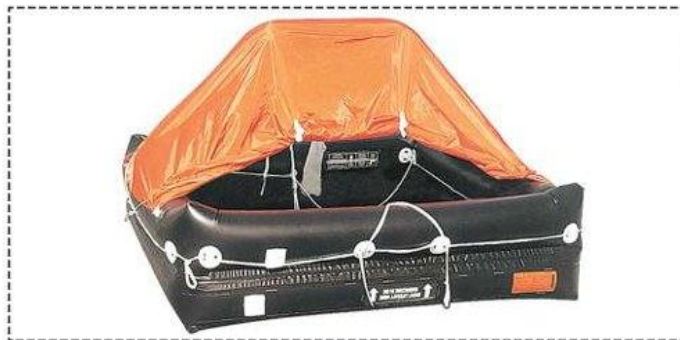







Муравей Вопросик и Мудрая Черепаха дарт тебе эту открытку. Если хочешь, вырежи её и оставь себе на память.



Вот и закончился  
первый в твоей жизни учебный год!  
Вместе нам было  
очень интересно работать.



Желаем тебе хороших каникул!  
До встречи  
в новом учебном году!









## СОДЕРЖАНИЕ

### 3. Где и когда?

Когда учиться интересно? . . . . .	3
Когда придёт суббота? . . . . .	4
Когда наступит лето? . . . . .	7
Где живут белые медведи? . . . . .	9
Где живут слоны? . . . . .	10
Где зимуют птицы? . . . . .	12
Когда появилась одежда? . . . . .	13
Когда изобрели велосипед? . . . . .	15
Когда мы станем взрослыми? . . . . .	16
<b>Проект «Мой класс и моя школа» . . . . .</b>	<b>18</b>
<b>Проверим себя и оценим свои достижения</b>	<b>20</b>

### 4. Почему и зачем?

Почему Солнце светит днём, а звёзды — ночью? . . . . .	21
Почему Луна бывает разной? . . . . .	22
Почему идёт дождь и дует ветер? . . . . .	23
Почему звенит звонок? . . . . .	25
Почему радуга разноцветная? . . . . .	26
Почему мы любим кошек и собак? . . . . .	27
Почему мы не будем рвать цветы и ловить бабочек? . . . . .	28
Почему в лесу мы будем соблюдать тишину? . . . . .	32
Зачем мы спим ночью? . . . . .	33
Почему полезно есть овощи и фрукты? . . . . .	34
Почему нужно чистить зубы и мыть руки? . . . . .	36
Зачем нам телефон и телевизор? . . . . .	37
Зачем нужны автомобили? . . . . .	39
Зачем нужны поезда? . . . . .	40



Зачем строят корабли? . . . . .	42
Зачем строят самолёты? . . . . .	44
Почему в автомобиле и поезде нужно соблюдать правила безопасности? . . .	45
Почему на корабле и в самолёте нужно соблюдать правила безопасности? . . .	46
Зачем люди осваивают космос? . . . . .	48
Почему мы часто слышим слово «экология»? . . . . .	50
<b>Проект «Мои домашние питомцы» . . . . .</b>	<b>52</b>
<b>Проверим себя и оценим свои достижения</b>	<b>54</b>
<b>ПРИЛОЖЕНИЕ . . . . .</b>	<b>55</b>

Учебное издание

Серия «Школа России»

**Плешаков Андрей Анатольевич**

## **ОКРУЖАЮЩИЙ МИР**

**Рабочая тетрадь**

**1 класс**

Учебное пособие для общеобразовательных организаций

**В двух частях**

**Часть 2**

### **Редакция естественно-математических предметов**

Заведующий редакцией *О. А. Подымова*

Ответственный за выпуск *Н. В. Семёнова*

Редакторы *З. Д. Назарова, Н. В. Семёнова*

Художественный редактор *Е. Ю. Новикова*

Художники *П. А. Жиличкин, С. Г. Бессонов, В. Д. Колганов, О. И. Руновская,  
Р. В. Сурьянинов, Н. И. Ситников, А. В. Башлыкова, В. В. Верженская, Е. В. Семёнов*

Дизайн обложки *Т. Н. Распоповой*

Компьютерная вёрстка *Н. В. Семёновой*

Технический редактор *Н. Н. Бажанова*

Корректор *О. Н. Леонова*

Налоговая льгота — Общероссийский классификатор продукции ОК 005-93—953000.

Изд. лиц. Серия ИД № 05824 от 12.09.01. Подписано в печать 06.07.2020.

Формат 84 × 108 <sup>1</sup>/<sub>16</sub>. Бумага офсетная. Гарнитура PragmaticaC. Печать офсетная. Уч.-изд. л. 2,94.

Тираж 108 000 экз. Заказ № .

Акционерное общество «Издательство «Просвещение».

Российская Федерация, 127473, г. Москва, ул. Краснопролетарская, д. 16, стр. 3, этаж 4, помещение I.

Предложения по оформлению и содержанию учебников —

электронная почта «Горячей линии» — [fru@pros.ru](mailto:fru@pros.ru).

Отпечатано в России.